



UNE PLATEFORME INTERNATIONALE

SACI International est une plateforme d'achat qui propose aux distributeurs de pièces de rechange automobile et Poids Lourd un large choix de pièces de grande qualité.



Notre plateforme, installée au Havre, est au carrefour de tous les échanges commerciaux. Nos 3000m² de stockage sur 5 niveaux, qui seront bientôt doublés, assurent un très large choix et une disponibilité parfaite de nos produits au quotidien.

Où que vous soyez, nous avons la solution!



SACI, distributeur de pièces Auto et Poids-Lourd depuis plus de 30 ans, est expert de la distribution de pièces en Guadeloupe, Martinique, Guyane, Saint-Martin et Saint Barthelemy.

De nouveaux marchés tels que la Réunion et Tahiti sont récemment venus compléter l'étendue de notre action. Aujourd'hui, cette expérience de la distribution de pièces «Air, Terre, Mer», s'exprime dans notre volonté de dimension internationale.

Grâce à l'ancrage antillais de SACI et à son expertise, SACI International s'impose comme un acteur de premier rang.

Faites le choix d'un acteur d'expérience : choisissez SACI International

« Nous sommes fiers aujourd'hui, avec SACI International, de donner une dimension mondiale à notre activité en proposant notre savoir-faire et notre expertise à de nouveaux marchés en forte croissance. »



Philippe RAYNAL, Président





NOTRE OFFRE PRODUITS

UNE OFFRE PRODUITS COMPLETE

Nous avons pour objectif de satisfaire nos clients. C'est pourquoi SACI International s'emploie à couvrir tous vos besoins. Avec un choix important d'applications, d'équipementiers premium et des produits disponibles, nous vous proposons le plus grand choix au meilleur prix.

- Une couverture de 100% de vos besoins
- Un très grand choix de marques premium
- Une grande disponibilité et une équipe à votre écoute



VL ET VUL



PL, AGRICOLE ET TP



2 ROUES



« SACI International propose une gamme de produits très étendue afin de répondre à tous les besoins de nos clients. Nous proposons également un choix très important d'équipementiers afin de convenir à tous tout en assurant une qualité et un service optimal. »

Laurent HABIERRE, Directeur Général SACI International

- Plus de 100 partenaires premium reconnus
- 100 000 références disponibles
- 3000m² de stockage sur 5 niveaux situés au Havre, carrefour des échanges
- Une livraison rapide Air/ Terre /Mer

Suivez notre actualité, nos nouveautés et retrouvez toute notre offre sur notre site internet et nos pages Facebook :

www.saci-web.com



SACI Guadeloupe
SACI Martinique
SACI Guyane
SACI Saint-Martin
SACI Réunion
SACI International





SACI INTERNATIONAL



SACI INTERNATIONAL

Parc de Hode 2 - Route Industrielle
N° Accès Portuaire 5515
76430 ST VIGOR D'YMONVILLE
FRANCE

Tél : +33 (0)279 18 01 20
Fax : +33 (0)279 18 01 29

Direction Commerciale et Achat
laurent.habierre@loret.net

Contact Direct Havre
fabrice.beraud@loret.net

GUADELOUPE

SACI JARRY

BP 2159 - 33 rue H. Becquerel
ZI Jarry - 97194 Jarry
Tél : 0590 32 65 20

SACI DOTHEMARE

Parc d'act. de la Providence
ZAC Dothemare 97139 Les Abymes
Tél : 0590 48 37 90

SACI BASSE-TERRE

5, ZAC de Calbassier
97100 Basse-Terre
Tél : 0590 41 03 29

SACI MORNE A L'EAU

Richeval
97111 Morne à l'eau
Tél : 0590 48 00 60

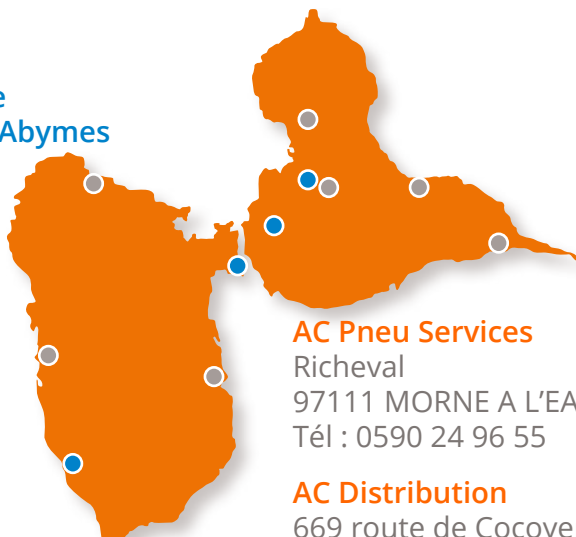

Le Max de SACI 1

ZAC de Fort Ile Lot n°14
97128 GOYAVE
Tél : 0590 86 54 90

Le Max de SACI 2

CC. Losteau
97125 BOUILLANTE
Tél : 0590 38 87 18

Le Max de SACI 3

ZAC de Noliviers
97115 SAINTE ROSE
Tél : 0590 68 58 70

GOCHAYE Distribution

BP85 - Bragelogne
97118 SAINT-FRANCOIS
Tél : 0590 47 68 58

Nord Auto Pièces

CC les Mangles Lot n°14
97131 PETIT CANAL
Tél : 0590 22 78 13

AC Pneu Services

Richeval
97111 MORNE A L'EAU
Tél : 0590 24 96 55

AC Distribution

669 route de Cocoyer
97160 LE MOULE
Tél : 0590 48 57 93

SAINT-MARTIN

SACI SAINT-MARTIN

5 Lot. La Savane Active
La Savane Morne Emile
97150 Saint-Martin
Tél : 0590 77 46 26



Vision Auto Parts et Acc.

82 rue Charles Tondou
97150 SANDY GROUND
Tél : 0590 87 54 39





LES SITES

MARTINIQUE

SACI MARTINIQUE
17, ZI Les Mangles
97232 LE LAMENTIN
Tél : 0596 39 07 10



Garage Autobis
Route du Robert
97232 LE LAMENTIN
Tél : 0696 75 20 09

SARL Electric Auto
26 rue de l'abattoir
97232 LE LAMENTIN
Tél : 0596 51 42 01

Matériaux Sans Soucis
Quartier Sans Soucis
97280 LE VAUCLIN
Tél : 0696 20 37 30

SNCN
Avenue Wanakaera
97211 RIVIERE PILOTE
Tél : 0596 52 50 17

GAPS
2 rue des hibiscus
97217 Anse D'Arlets
Tél : 0596 67 95 20

GUYANE

SACI GUYANE
20, ZI Collery
97300 Cayenne
Tél : 0594 57 02 17



Espace Distrib'
13 Lotissement ZI paracabo
97310 KOUROU
Tél : 0594 32 08 90



Chaumet Distribution
1414 Av. Christophe Colomb
97320 SAINT LAURENT DU MARONI
Tél : 0694 41 34 50

REUNION

SACI REUNION
4 rue Darwin - Le Port
97400 La Réunion
Tél : 0262 80 03 00



SARL Technick Maint.
ZAE La Mare
32 impasse Bancoul
97438 SAINTE MARIE
Tél : 0692 27 06 77

PRAT PL
ZI Bel Air,
10 Av. de Toulouse
97450 SAINT LOUIS
Tél : 0692 67 19 92

Mussard Pos
ZAC les Gregues,
2 rue Jean Cocteau
97480 SAINT JOSEPH
Tél : 0262 56 58 70

La Cas' a Pneu
40 rue Mahe de
Labournais
97420 LE PORT
Tél : 0262 32 78 68

SAINT-BARTHELEMY



Laplace Import
Lorient
97133 SAINT BARTHELEMY
Tél : 0590 27 96 84



TAHITI



Nexus Automotive Polynésie
Agent SACI International
ZI Vallée de Tipaerui - Papeete
Tel : 40 504 524





MOTEUR

Filtration 10

- Filtres

Démarrage 11

- Bougies
- Bobines d'allumage
- Câbles / kits d'allumage
- Alternateurs / démarreurs
- Batteries
- Boosters
- Chargeurs

échappement 17

- Silencieux / tubes / catalyseurs
- Filtres a particules
- Additif EOLYS

Distribution 18

- Kits de distribution / accessoires
- Kits chaîne
- Glissières / Tendeurs de chaîne
- Courroies alternateur
- Galets
- Poulies

Thermique moteur 21

- Thermostats
- Pompes a eau
- Radiateurs / Intercoolers

Pièces moteur 23

- Joints d'étanchéité
- Accessoires d'étanchéité
- Moteurs échange standard
- Turbos

Embrayage 25

- Commandes hydrauliques
- Kits d'embrayage

Injection 27

- Injection diesel.....
- Divers diesel
- Injection essence
- Pompes a carburant

Gestion moteur 30

- Débitmètres d'air
- Capteurs de gestion moteur
- Vannes EGR

- Boîtiers papillon
- Stations de charge gaz
- Condenseurs gaz / évaporateurs
- Détection de fuites

CLIMATISATION

Climatisation 32

- Entretien / réparation / choc
- Consommables / accessoires

CHÂSSIS

Freinage 34

- Plaquettes de frein
- Disques de frein
- Kits de frein arriere
- Machoires
- Cylindres de roue
- Tambours de frein
- Etriers de frein
- Freins de parking électrique
- Hydraulique de freinage
- Pompes a vide
- Témoins d'usure
- Câbles
- Flexibles de frein

Direction 40

- Pièces de direction / suspension
- Crémaillères / colonnes de direction
- Pompes de direction assistée
- Supports moteur / boite de vitesse
- Kits de roulement
- Transmission
- Joints / soufflets
- Amortisseurs

Suspension 44

- Ressorts
- Train arrière
- Coupelles / butées
- Sphères de suspension
- Vérin de capot / hayon

APPLICATIONS ASIATIQUES

Applications Asiatiques 46

- Filtres
- Plaquettes / machoires / disques
- Distribution
- Pompes a eau / thermostats



<ul style="list-style-type: none"> ☞ Radiateurs ☞ Kits d'embrayage ☞ Commandes hydrauliques ☞ Roulements de roue ☞ Amortisseurs ☞ Direction / suspension 	
VISIBILITÉ	
Visibilité	50
<ul style="list-style-type: none"> ☞ Balais d'essuie-glace ☞ Pompes lave glace ☞ Ampoules 	
CARROSSERIE	
Carrosserie	52
<ul style="list-style-type: none"> ☞ Carrosserie / retroviseurs / optiques / vitrage ☞ Fixations carrosserie ☞ Colles pare-brise ☞ Lève-vitres 	
OUTILLAGE	
Outillage	54
<ul style="list-style-type: none"> ☞ Outillage à main ☞ Outillage pneumatique ☞ Petits équipements 	
ÉQUIPEMENT ATELIER	
Équipement atelier	56
<ul style="list-style-type: none"> ☞ Air comprimé ☞ Distribution de fluides / tuyauterie ☞ Purgeur de freins / testeurs liquides ☞ Démonte pneus / équilibreuses ☞ Levage ☞ Diagnostic électronique VL/PL ☞ Bancs de test alternateur / démarreur 	
ENTRETIEN	
Entretien	60
<ul style="list-style-type: none"> ☞ Lubrifiants / huiles spécifiques et graisses ☞ Liquides de frein ☞ Nettoyants de frein ☞ Additifs ☞ Additifs ☞ Liquides de refroidissement / lave-glace ☞ Produits d'entretien et techniques ☞ Produits de lavage 	
CONSOMMABLES D'ATELIER	
Consommables d'atelier	64
<ul style="list-style-type: none"> ☞ électrique et pièces de fixation ☞ Hygiène et protection 	
RÉPARATION DU PNEU	
Réparation du pneu	66
<ul style="list-style-type: none"> ☞ Mèches / valves ☞ Pièces autovulcanisantes / champignons ☞ Masses d'équilibrage / accessoires ☞ Valves TPMS 	
ÉQUIPEMENT / CONFORT	
Équipement / confort	68
<ul style="list-style-type: none"> ☞ Plaques aluminium ☞ Plaques plastiques 	
Protection individuelle	69
<ul style="list-style-type: none"> ☞ Protection individuelle 	
TUNING / ACCESSOIRES	
Tuning / Accessoires	70
<ul style="list-style-type: none"> ☞ Tuning / accessoires ☞ Filtres ☞ Bougies ☞ Courroies 	
APPLICATIONS DEUX ROUES	
Applications deux roues	72
<ul style="list-style-type: none"> ☞ Freinage ☞ Démarreur / alternateur ☞ Batteries ☞ Ampoules ☞ Lubrifiants ☞ Guidons ☞ Repose-pieds ☞ Accessoires 	
BATTERIES STATIONNAIRES SPEC.	
<ul style="list-style-type: none"> ☞ Batteries stationnaires spécifiques 	
MARINE ET SOLAIRE	
Marine et solaire	76
<ul style="list-style-type: none"> ☞ Batteries ☞ Démarreur jet ski ☞ Filtres marine 	



N! Nexus Automotive International

SACI fait partie de NEXUS Automotive International. Le groupement Nexus permet à SACI de proposer un large choix de fournisseur et des services améliorés grâce à la présence mondiale de Nexus.

N! est représenté dans 118 pays et a atteint en juillet 2017 un chiffre d'affaires consolidé total de 14,36 milliards d'euros réalisé grâce à ses 121 organisations membres .

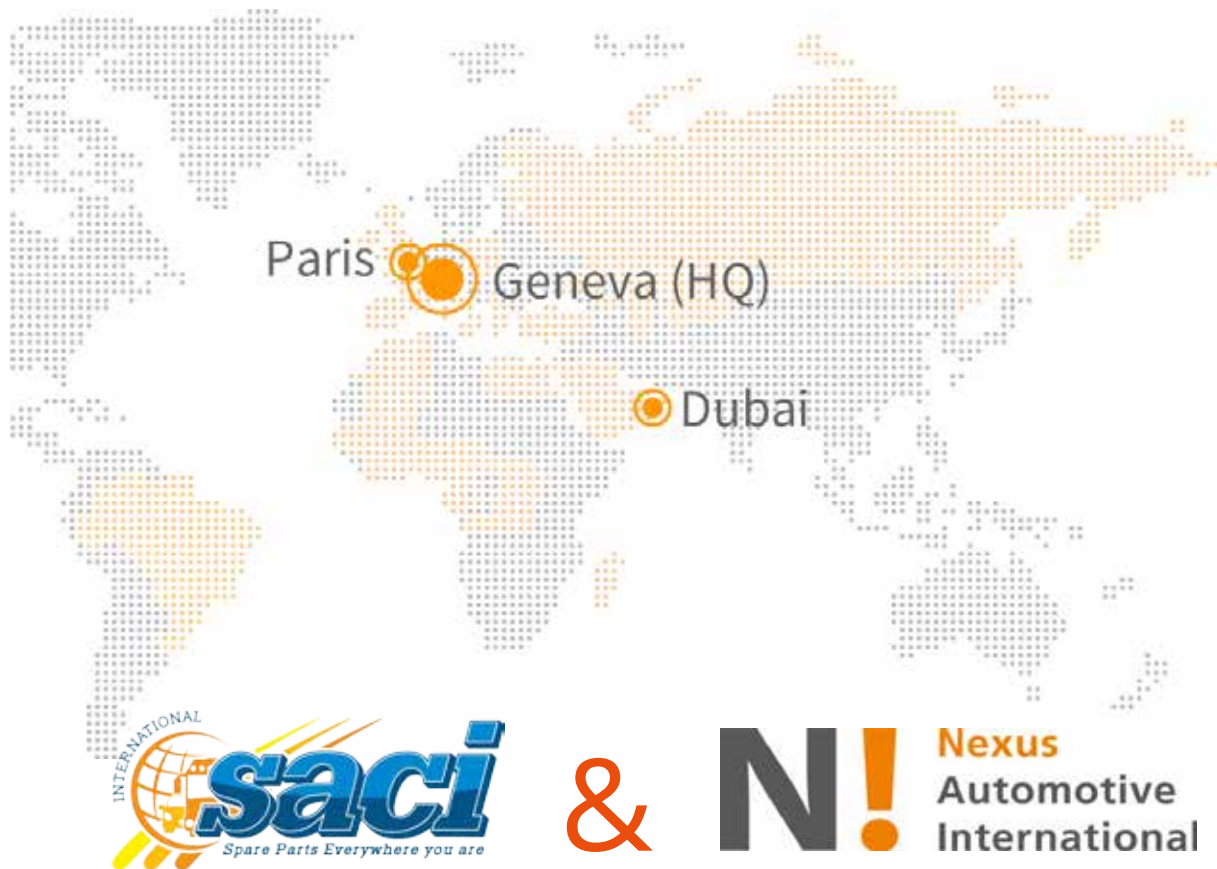

SACI est le partenaire exclusif de Nexus International sur les DOM-TOM depuis 2016. Le Partenariat de SACI avec Nexus International tend à s'étendre sur le monde entier avec des orientations plus poussées sur les marchés d'Afrique et de l'Océanie. Grâce à ce partenariat, SACI s'enrichit d'une marque dite MDD de qualité et propose ainsi une offre de plus en plus complète à ses clients.



DRIVE+

La gamme DRIVE+, marque du groupe Nexus, est une gamme complète de pièces de rechange dépositionnée et de qualité. Les produits DRIVE+ sont de très bon rapport qualité/prix et permettent ainsi de proposer une gamme alternative aux équipementiers classique pour garantir une offre complète.

Les produits de la gamme Drive+ :

DISQUES DE FREIN



- Gamme de 338 références
- Une couverture de 75% des besoins

PLAQUETTES DE FREIN



- Gamme de 408 références
- Une couverture de 75% des besoins

FILTRES



- Gamme de 493 références
- Une couverture de 75% des besoins

ROULEMENTS



- Gamme de 84 références
- Une couverture de 79% des besoins

LEVES VITRES



- Gamme de 1160 références
- Une couverture de 75% des besoins

LUBRIFIANTS



- Gamme de 146 références
- Une couverture de 75% des besoins

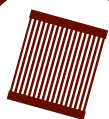

FILTRATION



FILTRES



Grâce à un personnel hautement qualifié, à un système de gestion mondialement standardisé et des directives rigoureuses, MANN FILTER garantit des produits de haute qualité. MANN FILTER se positionne comme une référence de la filtration sur le marché de la rechange automobile.

- La gamme de produits se compose de filtres à air, de filtre à huile, de filtres à carburant et de filtres d'habitacle. Cet ensemble couvre 95% du marché à l'échelle mondiale
- Filtres à Air : mélange air-carburant optimisé, performances du moteur préservées
- Filtres à huile : conçus pour les huiles hautes performances actuelles et capables de relever les défis techniques les plus ardues
- Filtres à carburant : grâce à leurs médias filtrants extrêmement fins, ils éliminent efficacement les particules indésirables du carburant. Nos produits protègent les systèmes d'injection de l'usure et de la corrosion, optimisant le fonctionnement du moteur



Les filtres MECAFILTER suivent des processus de production maîtrisés, des contrôles systématiques et des audits internes périodiques. Au-delà de la qualité de ses produits, la garantie Made in France associée au développement des gammes confèrent à Mecafilter son statut de leader sur son marché.



- La gamme de filtres Mecafilter comporte plus de 2500 références de filtres et couvre plus de 90% des besoins.
- Filtres de haute qualité assurant performance et respect du moteur
- Filtres à huile
- Filtres à carburant
- Filtres d'habitacle
- Filtres à Air



L'ensemble des produits que Purflux fabrique et commercialise bénéficie de l'expérience accumulée depuis de nombreuses années par le groupe SOGEFI dans le domaine de l'OE. Des processus rigoureux de contrôle permettent de garantir la qualité et la fiabilité des produits.

- La gamme complète de filtres à air Purflux couvre la majorité des véhicules du parc roulant actuel et à venir.
- Purflux fournit la gamme la plus complète de filtres à carburant sur le marché de la rechange.
- La gamme de filtres d'habitacle intègre la technologie la plus adaptée à chaque type de véhicule (filtre anti pollen ou à charbon actif).



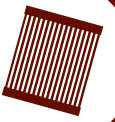

BOUGIES



Beru fait la promesse d'une technologie de pointe qui s'appuie sur une expérience de plus d'un siècle, alliée à la qualité ainsi qu'aux méthodes les plus récentes de développement et de fabrication. BERU est un leader du marché de la rechange et un fournisseur première monte renommé.

- Une couverture du parc supérieure à 98%
- Pour les produits d'allumage, on distingue plusieurs gammes : la gamme Ultra, la gamme Ultra X et Ultra X Platin, et la gamme Ultra X Titan
- Pour la gamme préchauffage, on distingue les bougies de préchauffage classique, l'Instant Start System et les bougies de préchauffage Pressure Sensor Glow Plug



MOTEUR



Depuis plus de 100 ans, la marque emblématique Champion est un leader mondial de la fabrication de bougies d'allumage pour tous les types de moteurs à combustion. Champion utilise une approche exclusive pour la conception de toute la gamme de bougies d'allumage automobile.



- Grâce à la technologie de préchauffage en trois phases, les bougies de préchauffage Champion accélèrent le démarrage des moteurs diesel, tout en les rendant plus fiables, plus durables et plus écologiques.
- Une couverture du parc de plus de 95%



Hidria est l'un des principaux fournisseurs des équipementiers européens et propose une gamme importante de bougies.



- Grâce à une recherche technologique importante, les produits Hidria sont à la pointe de l'innovation



Depuis plus de 80 ans, NGK assemble ses bougies d'allumage de la manière la plus qualitative possible.

- La gamme complète se compose de bougies d'allumage et de préchauffage pour toutes les applications
- Bougies de haute qualité associant performance et longévité



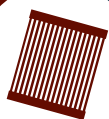

DÉMARRAGE



BOBINES D'ALLUMAGE



BOUGICORD propose une gamme de 6 types de bobines d'allumage. Pour chacune de ces typologies de bobine, BOUGICORD possède un savoir-faire reconnu issu de son expérience en Première Monte.

BOUGICORD

- Bougicord couvre plus de 7000 applications véhicules dans le monde
- Amélioration du rendement énergétique
- Utilisation de technologie novatrice
- Montage simplifié

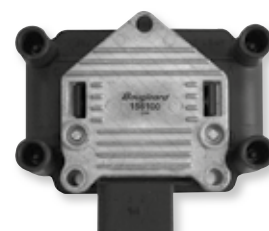

- les 6 types de bobines Bougicord : la bobine sèche, la bobine-faisceau Bougicord®, le bloc d'allumage intégré ou bobine cassette, la bobine top-plug ou bobine champignon, la bobine crayon, la bobine top plug en rack



Pour compléter son offre la SACI propose deux acteurs majeurs du démarrage : HOFFER & BERU. Des produits de haute qualité pour des performances élevées.

- BERU :
- Taux de couverture: plus de 93,5%
- Nombre de références: plus de 350 références
- Qualité d'origine certifiée
- Gammes d'embouts
- On retrouve différents types de bobines notamment : bobines d'allumage avec embout, de type crayon et « double coil », rampes de bobines d'allumage, blocs bobines à coupelles, ou à une seule étincelle...



CÂBLES / KITS D'ALLUMAGE



Expert de son métier BOUGICORD propose une gamme complète de pièces de démarrage.

BOUGICORD

- BOUGICORD développe une gamme large de câbles et de fils électriques, mono-conducteurs (Vincable et Souplex) comme multi-conducteurs (Ronex, Meplex et H05-RRF), ainsi que des gaines Plastigaine



SACI s'entoure de partenaires de confiance tels que BERU et HOFFER afin de proposer des

systèmes d'allumages complets et de haute qualité.

- Les produits sont prêts au montage et offre un allumage précis, ainsi qu'une puissance optimisée et une consommation réduite



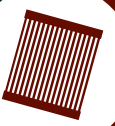

ALTERNATEURS / DÉMARREURS



Delco Remy est un des premiers fabricants de démarreurs et alternateurs de renommée mondiale. Le groupe fournit directement certains des plus grands constructeurs automobiles ce qui garantit une fiabilité et une grande longévité.

- Une couverture du parc automobile optimale répondant à tous les besoins
- Qualité et performance certifiée

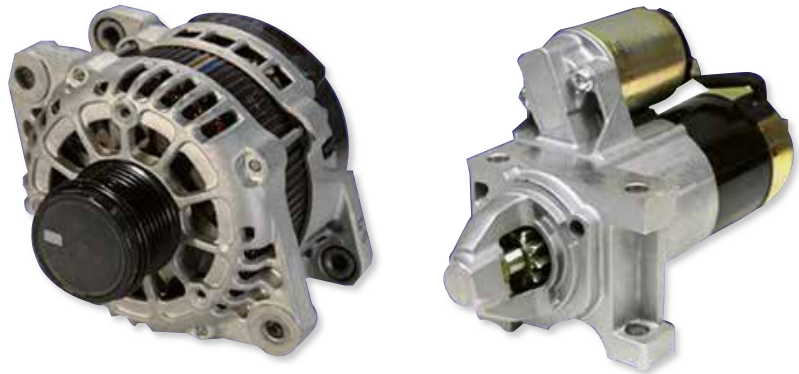

La gamme Everkraft alternateurs, démarreurs et composants permet de répondre à tous les besoins. Everkraft offre les meilleurs produits au meilleur prix sans gestion de consigne.



- Plus de 4000 références pour couvrir tous types d'applications
- Les références Everkraft sont codifiées pour faciliter l'identification
- Produits fiables et rigoureusement contrôlés



Valeo, acteur majeur sur le marché de la première monte depuis plus de 30 ans, propose une gamme de pièces de rechange de haute qualité. Les produits VALEO sont testés de nombreuses fois afin de garantir une fiabilité hors norme.

- Démarreur : Encombrement optimisé avec plus de puissance et une meilleure performance
- Poids réduit
- Large couverture de marché
- Durabilité accrue

- Alternateurs : Des machines à haute puissance pour réduire les émissions de CO2 et améliorer le confort
- Rendement énergétique accru
- Leader en fiabilité et durée de vie
- Régulateur piloté innovant



- Plus de 280 références pour une couverture optimale des besoins



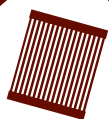

DÉMARRAGE



BATTERIES



VARTA ne cesse d'innover et propose une technologie puissante made in Europe, des produits plus durants et de qualité OE. SACI propose la gamme tropicale, résistante aux climats les plus extrêmes



La gamme de batterie Varta est adaptée aux zones tropicales

- La grille améliorée de VARTA permet de diminuer la corrosion dans les régions à climats chauds. Le cadre parfaitement coupé assure que les bords offrent moins de surface à la corrosion et assure un cyclage plus long en termes de réactions chimiques. De plus l'épaisseur d'âme du séparateur a été augmenté de +50% afin d'améliorer la résistance à la perforation et aux courts-circuits et permet de rallonger la durée de vie de la batterie.

VARTA® Blue dynamic

- Technologie avancée de batteries pour des durées de vie plus importantes
- Design de grille optimisée pour réduire la corrosion
- Fabrication Européenne

VARTA® Blue Dynamic EFB

- Fournit une énergie durable pour les fonctionnalités Start-Stop
- Technologie EFB pour une fiabilité à toute épreuve
- Durée de vie prolongée
- Conçue pour les véhicules avec une haute demande énergétique



VARTA® Silver Dynamic AGM

- Résiste à des conditions climatiques extrêmes
- Conçue pour des véhicules équipés de la fonctionnalité Start-Stop avancée et qui demande une puissance énergétique plus élevée
- Fabriquée en Allemagne
- Durée de vie prolongée

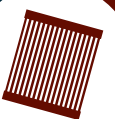

EVERKRAFT propose une large gamme de batterie adaptée à tous les besoins. Ce spécialiste des pièces électriques fabrique des produits de qualité et dont la fiabilité ne fait aucun doute. Les batteries EVERKRAFT sont prêtes à l'emploi et ne nécessitent aucun entretien.



- Large gamme
- Prête à l'emploi
- 100% sans entretien
- Technologie Calcium/Calcium
- Couvercle anti-explosion
- Dégazage centralisé
- Stockage jusqu'à 15 mois
- Fabrication européenne



FREEBATT fabrique des batteries de qualité et efficace sur tous types de véhicules. Ses produits allient simplicité et performance afin de couvrir tous les besoins. Les batteries FREEBATT sont munies de la technologie 100% Calcium/Calcium.



- Puissance optimisée au démarrage
- 100% sans entretien
- Jusqu'à 15 mois de stockage
- Couverture anti-explosion



Les batteries REVELIUM répondent à toutes les exigences de performance. Elles permettent une grande fiabilité lors de l'utilisation, une excellente résistance à la corrosion et une bonne longévité.

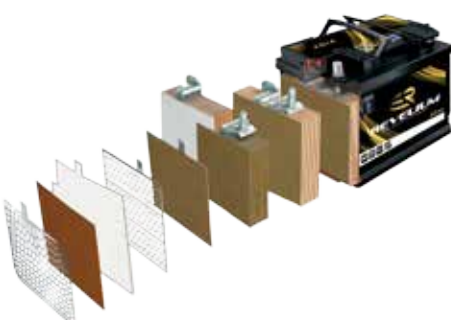

- Revelium Premium AGM : Pour les véhicules équipés de Start and Stop
- Revelium Premium EFB : la technologie « Enhanced Flooded Battery » Permet d'optimiser les performances de la batterie
- Revelium Premium JIS et EN : Batterie résistante aux climat chauds. Adaptée aux régions tropicales



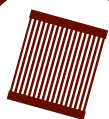

DÉMARRAGE



BOOSTERS

Schumacher

SODISE

Schumacher et Sodise proposent des boosters de démarrage puissants conçus pour toutes les utilisations, même intensives. Grâce à leur longue durée de vie et leur fiabilité ils correspondent aux besoins les plus exigeants.



- Booster Pro 12V : Contient 1 batterie HAWKER® AGM de 16Ah. Les batteries HAWKER® AGM supportent des décharges très profondes et ont une durée de vie beaucoup plus longue que les batteries AGM standards. Elles ont une excellente performance et résistent aux conditions extrêmes (de -40°C à +45°C)

- Booster PowerMax 04026 et PowerMax 0425 : Tension 12 et 24V, Batterie fiable et résistante aux conditions extrêmes. Idéal pour une utilisation intensive

CHARGEURS

Schumacher

SODISE

Les chargeurs de batteries Schumacher (distribués par Proxitech) et Sodise sont de haute qualité et d'une grande fiabilité. Ils résistent à une utilisation intensive et aux conditions climatiques extrêmes.

- Chargeur Memory Saver : Le dispositif Memory Saver évite de manière fiable la perte de données du véhicule lors du changement de la batterie
- Raccordement par le connecteur OBD
- Affichage du niveau de charge de l'appareil
- Chargeur inclus
- Facile à manipuler
- Sauvegarde la mémoire automobile lorsque la batterie est déconnectée
- Prise OBD adaptable sur tous les véhicules de moins de 10 ans



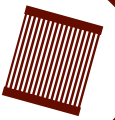

🌀 SILENCIEUX / TUBES / CATALYSEURS



Les silencieux, tubes et catalyseurs Walker disposent des dernières technologies et sont présents en première monte. Ils répondent aux exigences les plus poussées et sont 100% homologués.



- Silencieux et tubes: grande résistance à la corrosion avec la double couche. Montage facilité et pièces identiques OE
- Catalyseurs : couverture du parc de 95%, matériaux résistants à la corrosion, une correspondance OE qui garantit une grande fiabilité
- Produits assurant une importante performance du moteur tout en limitant la consommation de carburant



🌀 FILTRES A PARTICULES



En tant que spécialiste du système d'échappement, Walker est un des premiers fournisseur de Filtres à Particules en première monte et le 1er fournisseur des professionnels de la rechange.

- Gamme EVO S : Résiste à l'abrasion grâce au filtre en carbure de silicium. Point de fusion élevé (2600°C)
- Gamme EVO C : excellente efficacité de filtration grâce au filtre en cordiérite



Retrouvez les additifs
Sweeper en page 62

🌀 ADDITIF EOLYS



Les additifs Walker sont de haute qualité et augmentent les performances des produits



- Améliore l'efficacité du FAP
- Réduit la température de combustion des particules nocives
- Réduit le temps et l'énergie nécessaire à la régénération des particules

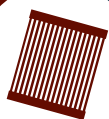

KITS DE DISTRIBUTION / ACCESSOIRES



Présent en première monte et distribuant des produits de haute qualité en rechange, Dayco est un acteur incontournable des pièces de distribution. Avec plus de 100 ans d'expérience, les produits Dayco sont d'une grande fiabilité et répondent à tous les besoins.

- Courroies pour moteurs Diesel et Essence
- Utilisation de matériaux innovants et à la pointe de la technologie
- Grande robustesse et fiabilité testée sur banc d'essai
- Optimisation du profil de la courroie et des poulies pour réduire le bruit (confort maximum)



Une gamme qui répond à tous les besoins :

- KTB : kits de commande de distribution
- KTBWP : kits de commande de distribution avec pompe à eau
- KPV : kits de commande d'organes auxiliaires
- Kits BIO : courroies en bain d'huile et utilisation de technologies de pointe
- Courroies Poly W pour les transmissions auxiliaires



La Gamme NTN SNR de distribution et d'accessoires couvre près de 97% du parc européen. Le savoir faire de première monte de NTN SNR garantit qualité, durabilité et performance aux produits.

Une profondeur de gamme qui couvre tous les besoins :

- plus de 600 kits de distribution et kits de distribution avec pompe à eau
- près de 600 références également de galets tendeurs, galets hydrauliques et enrouleurs de distribution
- des applications pour près de 60 constructeurs



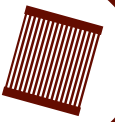

KITS CHAÎNE



Dayco est un équipementier de première monte à la pointe des nouvelles technologies, proposant une gamme de kits chaîne de grande qualité alliant exigence, fiabilité et performance.

- Le kit chaîne DAYCO sont conçus de manière synergique pour assurer un parfait fonctionnement de l'ensemble
- Kits complets : chaîne, guides, galets, engrenages, joints
- Produits testés sur banc d'essai
- Recherche permanente pour des produits à la pointe de la technologie
- Matériaux de haute qualité



La gamme complète de kits de chaîne de distribution SWAG, avec plus de 180 références, couvre toutes les applications. SWAG contrôle tous les tendeurs de chaîne et assure ainsi une fiabilité totale de ses produits.



- Le kit chaîne SWAG contient tous les éléments nécessaires au remplacement. Les éléments sont également disponibles séparément
- Une couverture de plus de 95% du parc
- Garantie de 5 ans ou 100 000km
- Assure une longue durée de vie du moteur



GLISSIÈRES / TENDEURS DE CHAÎNE



SACI propose en complément des kits, les glissières et tendeurs de chaîne SWAG et DAYCO, de qualité OE et pour toutes les applications.

- De nombreuses références disponibles pour correspondre à tous les besoins
- Une fiabilité importante garantissant une longue durée de vie au moteur



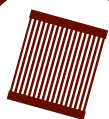

COURROIES ALTERNATEUR



DAYCO et NTN-SNR proposent des courroies d'accessoires pour toutes les applications avec des produits de haute qualité.

- Les courroies PV Dayco sont toutes réalisées en EPDM (Ethylène-Propylène- Diène- Monomères) selon les normes les plus récentes en vigueur dans le secteur automobile, et garantissent résistance, fiabilité, absence de bruit et longue durée de fonctionnement



- Les courroies d'accessoire NTN-SNR sont étudiées et optimisées en termes de longueur, avec des tolérances au plus proche de celles équipant les véhicules en première monte et validées pour chaque application véhicule

GALETS



Les galets Dayco sont de qualité équivalente à l'origine et garantis deux ans. La gamme de galets DAYCO permet de répondre à tous les besoins.

- Galets fixes : La tension finale sur la courroie est appliquée au montage et reste constante dans le temps
- Galets automatiques : à ressort ou hydrauliques. Tendeurs dynamiques capables de s'adapter et d'optimiser la tension de la courroie en fonction des contraintes du moteur
- Galets enrouleurs : poulies avec ou sans étrier qui permettent le guidage correct de la courroie dans sa trajectoire

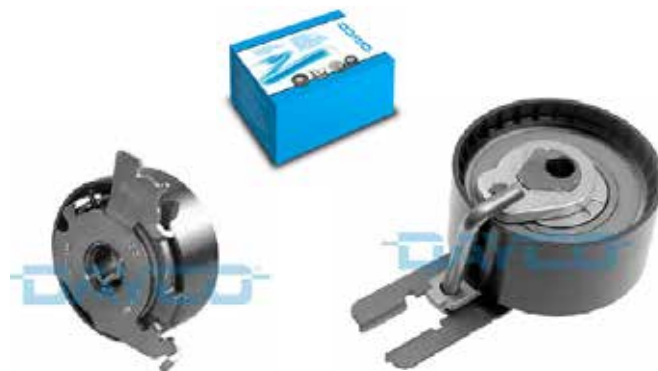

POULIES



Les équipementiers CORTECO et SWAG disposent d'une gamme de poulies complète et de grande qualité identiques à l'OE.

- La gamme de poulies SWAG de plus de 250 poulies se décline en boîtes individuelles ou en kits comprenant les vis de montage. Les poulies SWAG assurent un fonctionnement silencieux du moteur et un excellent transfert de la puissance



- Toutes les poulies Corteco sont conçues pour répondre aux normes de qualité les plus élevées et sont fabriquées selon les toutes dernières méthodes de production. La gamme permet de répondre aux besoins de plus de 27 500 véhicules



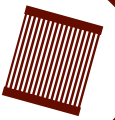

THERMOSTATS



BOUGICORD

Calorstat et Bougicord sont des références mondiales dans le domaine des pièces de rechange automobile. Calorstat et Bougicord proposent une gamme de thermostats, la plus large du marché, qui garantit performance, fiabilité et qualité.



- Gamme complète qui répond à tous les besoins : thermostats, boîtiers de thermostats, capteurs/contacteurs, bouchons de radiateurs, sondes lambda
- Montage facilité grâce aux joints proposés
- Fiabilité et qualité OE



POMPES A EAU



Depuis plus de 75 ans, DOLZ est spécialiste de la fabrication des pompes à eau et propose une gamme complète de haute qualité.



- La gamme de pompes à eau DOLZ couvre 99% des besoins, en faisant l'une des plus complètes du marché
- Produits répondant à la norme ISO 9001
- Innovation et technologie de pointe



Grâce à son innovation permanente, SWAG et DAYCO disposent d'une gamme complète de pompes à eau de qualité qui répondent à toutes les exigences.

- Plus de 380 pompes à eau disponibles pour toutes les applications
- Produits soumis à des tests permanents pour garantir leur fiabilité
- Kits de courroies disponibles avec la pompe à eau et le joint
- Les joints d'étanchéité proviennent uniquement d'équipementiers de première monte



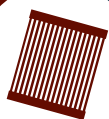

THERMIQUE MOTEUR



RADIATEURS / INTERCOOLERS



NRF est spécialisé dans le développement et la fabrication de radiateurs de qualité supérieure destinés à toutes les applications. Les produits NRF sont présents en première monte et disponibles en rechange pour des performances optimales.

- Les kits d'installation complets EasyFit combinent dans un seul emballage le produit et les accessoires de montage nécessaires afin de garantir un montage correct et efficace
- Dans le Centre de Recherche & Développement, les systèmes NRF sont soumis à des essais contraignants, garantissant un fonctionnement optimal



Nissens est un fabricant mondial de solutions thermiques pour la première monte et la rechange automobile. Les produits de haute qualité répondent aux exigences les plus poussées et aux conditions d'utilisation les plus extrêmes.



- Fiabilité et performance
- Conçu, fabriqué et testé selon les exigences de l'OE
- Plus de 2750 références couvrant presque la totalité du parc européen - 100 références ajoutées chaque saison
- Installation facile grâce à une finition parfaite et aux pièces d'installation fournies
- Technologie moderne pour une durabilité extrême



La gamme de radiateurs et intercoolers AVA est complète et correspond à toutes les applications. Depuis 50 ans, AVA distribue ses produits dans le monde entier.

- Réponds aux exigences les plus poussées
- Des matières premières de haute qualité
- Des techniques de production à la pointe de la technologie
- Produits garantis 2 ans



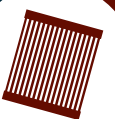

JOINTS D'ÉTANCHÉITÉ



Corteco s'appuie sur un savoir-faire de plus de 88 ans afin de proposer des produits présents en première monte et disponibles en rechange pour une qualité toujours exceptionnelle.

- Plus de 7000 références de joints de culasse et pochettes
- Gamme étendue en constant développement
- Composition optimale des pochettes de joints



- Gamme complète comprenant également :
- Bagues avec encodeur
- Kits de réparation pour boîte de vitesse automatique et direction assistée
- Bagues d'étanchéité Simmering



ACCESSOIRES D'ÉTANCHÉITÉ



Pour une gamme complète et répondant à tous les besoins, Corteco propose également tous les accessoires d'étanchéité nécessaires aux réparations.

- Soupapes
- Joints de queue de soupapes
- Kits de soupapes et joints de queue de soupapes
- Papier à joint
- Vis de culasse (accompagnées de notice de serrage)



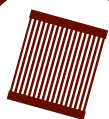

MOTEURS ÉCHANGE STANDARD



Fondé en 1932, FARAL est devenu l'un des plus grands fournisseurs pour le marché indépendant de moteurs, culasses, turbos, boîtes de vitesses échange standard. Faral dispose aujourd'hui d'un procédé unique de fabrication breveté.

- Production exclusivement en France
- Produits garantis 1 an
- Moteur livré avec ses organes indispensables : pompe à injection, turbo, ...
- Moteurs testés en sortie d'usine
- Le brevet faral garantit une étanchéité parfaite du moteur
- Gamme complète pour véhicules des principales marques

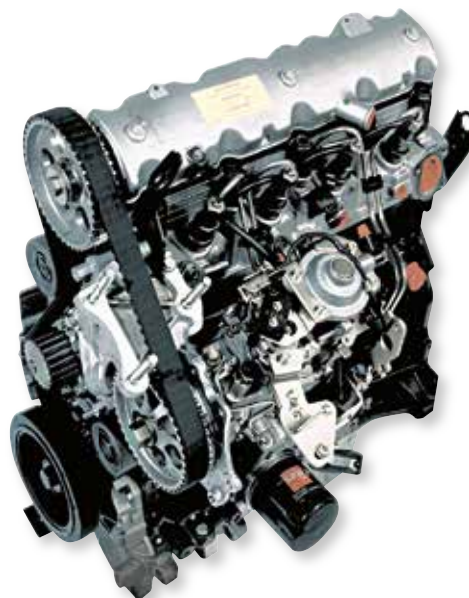

TURBOS



Avec Turbomotor et Faral, deux acteurs majeurs des turbos remis à neuf, SACI propose une gamme complète pour toutes les applications.

- Des contrôles de qualité exigeants
- Produits correspondants aux standards de qualité de première monte
- Produits garantis 1 an
- Des gammes larges et complètes pour couvrir tous les besoins (plus de 4000 références)



#135002063

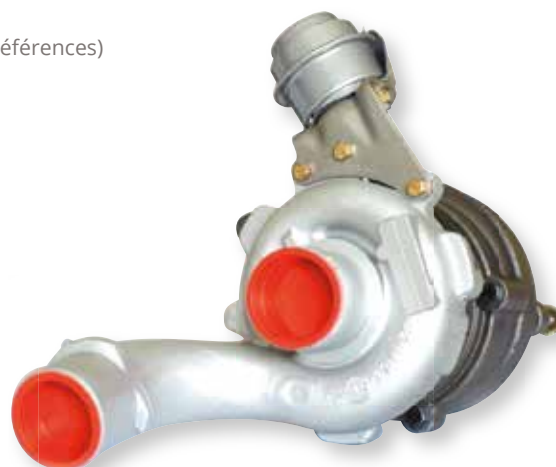

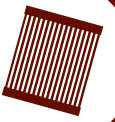

COMMANDES HYDRAULIQUES



Depuis plus de 70 ans, FTE est un partenaire de confiance de l'industrie automobile, reconnu mondialement pour ses performances exceptionnelles et son esprit d'innovation.

- Gamme complète de pièces pour embrayages hydrauliques : émetteurs et récepteurs d'embrayage, systèmes d'embrayage préremplis, assistances d'embrayage, butées hydrauliques d'embrayage, câbles, flexibles et tuyaux
- Produits de qualité OE testés
- Matériaux de haute qualité correspondants aux usages les plus intensifs



Marque du groupe Schaeffler, Luk propose des produits de haute qualité. La gamme complète de produits pour commandes hydrauliques est à la pointe de l'innovation et correspondent aux dernières technologies.



- Emetteurs hydrauliques d'embrayage
- Récepteurs hydraulique d'embrayage
- Maîtres cylindres d'embragages



TRW Automotive Aftermarket est l'un des plus importants fournisseurs de pièces de rechange, de services d'assistance technique et de diagnostic automobile pour le marché de la rechange indépendante.



- La butée hydraulique d'embrayage combine les fonctions du cylindre récepteur d'embrayage, de la buté et de la fourchette d'embrayage
- Gamme large
- Pratique, fiable et sans entretien



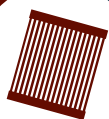

EMBRAYAGE



KITS D'EMBRAYAGE



LuK, acteur majeur de la rechange automobile, propose une gamme de kits d'embrayage complète permettant de couvrir 95% des besoins. La gamme LuK est de qualité OE et réponds aux exigences des moteurs les plus performants.



- LuK Repset : contient toutes les pièces nécessaires pour le remplacement de l'embrayage
- LuK Repset 2CT : La solution de réparation pour les véhicules à double embrayage à sec
- LuK Repset DMF : En plus du volant bimasse, le kit comprend également le disque d'embrayage, le plateau de pression, toutes les vis nécessaires pour la réparation ainsi qu'une butée mécanique ou un système de butée hydraulique



Dès 2007, SACHS fut la première marque à proposer, pour la rechange indépendante, une combinaison inédite d'un kit d'embrayage et d'un volant bi-masse. Les Kits d'embrayage Sachs permettent un remplacement optimal sur tous les véhicules.



- Avec plus de 70 références, le kit SACHS Plus couvre les applications les plus courantes du parc circulant français
- Plus rapide : identification rapide, commande facilitée
- Plus facile : une boîte, une référence, quatre composants
- Plus durable : qualité première monte et expertise SACHS en embrayage



Valeo est le spécialiste des systèmes de transmission et propose des pièces de qualité OE.

- Conformant aux normes de qualité les plus exigeantes
- Efficacité et fiabilité
- FULLPACK DVA : L'offre tout-en-un, avec toutes les pièces nécessaires livrées dans une seule boîte
- KIT D'EMBRAYAGE KIT4P : Pour les conditions de conduite les plus exigeantes



Klas Propose une gamme de kits d'embrayage pour véhicules léger de qualité.

- Utilisation de garnitures d'embrayages d'équipementiers d'origine
- Normes ISO/TS 16949
- Des produits de qualité OE



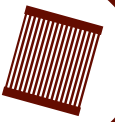

INJECTION DIESEL



Delphi propose des produits de qualité, mais aussi des pièces développées conformément aux normes de première monte et testées pour s'adapter et offrir les meilleures performances à long terme.

- Gamme complète : Porte-injecteurs Common Rail, porte-injecteurs mécaniques, porte-injecteurs à deux étages et porte-injecteurs avec capteur de levée de l'aiguille, Porte-injecteur équilibré à solénoïde à servocommande pour Common Rail
- Conception conforme aux normes de première monte, au moyen des dernières technologies
- Conception intelligente pour des performances à haute vitesse
- Diffusion de quantités précises de carburant
- Contrôle optimal des émissions
- Couverture de millions de véhicules actuellement en circulation



VDO VDO, spécialiste des pièces techniques, est un acteur reconnu des pièces de rechange pour systèmes Diesel.

- Qualité d'origine et fiabilité
- Gamme étendue
- Produits à la pointe de la technologie



BOSCH Depuis 80 ans, Bosch développe des solutions en matière de diagnostic et de réparation pour satisfaire aux exigences sévères de la technologie diesel.

- Gamme complète de systèmes common rail, injecteurs pompes et injection classique
- Une couverture totale du parc

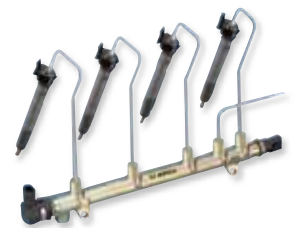

DIVERS DIESEL



L'offre d'injection Diesel de SACI est complétée par les pièces annexes nécessaires aux réparations à travers des marques Hoffer, Intfradis, Bosch et VDO.

- Electrovanes
- Electrovalves
- Pièces de filtres à Gasoil
- Pompettes d'amorçage
- Temporisateurs de préchauffage, ...



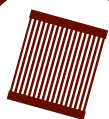

INJECTION



INJECTION ESSENCE



La SACI a sélectionné à son catalogue Hoffer comme partenaire en injection essence et plus largement en pièces techniques. La marque Hoffer propose une large gamme de références complémentaire aux principaux systémiers première monte.



- Plus de 100 références d'injecteurs pour une excellente couverture du parc
- Des produits certifiés par UNI EN ISO 9001:2008 CERTO SINCERT



Bosch est le leader mondial des injecteurs, livrant ses systèmes à environ 70 constructeurs automobiles du monde entier. Grâce à ses développements révolutionnaires, Bosch est devenu l'un des pionniers des systèmes d'injection d'essence.

- Des produits haut de gamme pour répondre aux strictes exigences des constructeurs automobiles
- Forme du jet optimale pour une préparation du mélange idéal et une combustion efficace, même en cas de comportement routier dynamique
- Consommation réduite et faibles émissions, en particulier durant les phases de démarrage et d'amorçage
- Excellente performance de démarrage à chaud grâce à des sections transversales améliorées à l'intérieur des injecteurs
- Résistance optimale à la corrosion grâce à des alliages d'aciers à haute résistance et une gaine presque entièrement en plastique



Siemens VDO est l'un des 4 grands systémiers qui produit des systèmes d'injection diesel et essence pour tous les constructeurs automobiles mondiaux.

- Technologie permettant à l'injecteur de fournir la quantité optimale d'essence pour une utilisation saine et efficace du carburant
- Technologie assurant une performance optimale du système d'injection et qualité OE des injecteurs



En complément de son offre d'injecteurs et pompes à injection diesel, Delphi propose une gamme d'injecteurs essence de qualité.

- Testés pour répondre plus rapidement et durer plus longtemps
- Conçus pour répondre aux normes sur les émissions
- Les composants et les joints résistent à la corrosion
- Performances optimales grâce à la protection par filtrage supplémentaire du carburant



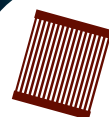

HOFFER POMPES A CARBURANT



Depuis 2000, Hoffer propose une gamme complète de produits de qualité sur le marché de la rechange automobile. Hoffer a obtenu un certificat d'excellence de qualité pour ses produits, ce qui en fait un acteur important de la rechange automobile.



- Une gamme complète de plus de 850 pompes à carburant
- Une couverture quasi-complète du parc
- Pompes immergées et pompes extérieures
- Assure des performances élevées du moteur



Spécialiste des systèmes d'injection et de la gestion moteur, Siemens VDO propose une gamme complète de pompes à carburant de qualité OE.

- La pompe à carburant permet l'alimentation en carburant du système d'injection (avec une pression et un débit spécifiés)
- Large gamme de pompes à carburant seules ou complètes (Ces unités complètes sont constituées d'une pompe interne au réservoir pour les moteurs à combustion et d'un système à injection pour l'alimentation en essence ou diesel. Un système de retour permet de réacheminer le carburant inutilisé vers le réservoir.)
- Montage simplifié des pompes à carburant Siemens VDO
- Qualité garantissant une alimentation du carburant optimale
- Produits OE ou équivalent à l'OE assurant une qualité constante



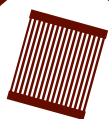

GESTION MOTEUR



DEBITMÈTRES D'AIR



Les débitmètres d'air massiques font partie des « tops ventes » de la pièce technique. Peu de références sont nécessaires pour couvrir la quasi-totalité du parc équipé. La SACI propose une gamme complète de débitmètres au travers de ses partenariats avec Hoffer, Siemens VDO et Bosch.



- Les capteurs de débit d'air massique jouent un rôle de plus en plus important afin d'assurer un rapport air / carburant optimal : Débitmètres d'air, Débitmètres massiques à fil chaud, Débitmètres massiques
- La gamme Bosch eXchange comprend les pièces de rechange de haute qualité pour les véhicules anciens équipés de moteurs à injection



CAPTEURS DE GESTION MOTEUR



Avec des partenaires tels que EFI Automotive, Hoffer et VDO, SACI propose une gamme de capteurs de gestion moteur de qualité et répondant à toutes les applications.



■ Capteur de position



■ Capteur Came TPO



■ Capteur de point mort / marche-arrière

VANNES EGR



Les vannes EGR sont des composants essentiels du contrôle de taux de recyclage des gaz d'échappement.



- Contribuent fortement au respect des normes antipollution de plus en plus sévères

BOÎTIERS PAPILLON



La Saci propose une gamme complète de boîtiers papillon au travers de ses partenariats avec Bosch, Siemens VDO et Hoffer.



- Gamme OE ou de qualité OE pour assurer précision et qualité
- Une couverture totale du parc



STATIONS DE CHARGE GAZ



SACI s'entoure de 4 partenaires de qualité afin de proposer des stations de climatisation qui couvrent l'ensemble des besoins des professionnels tout en assurant des performances optimales.



- ACTIA MULLER, NRF, VALEO et TEXA propose des produits qui répondent aux exigences de la nouvelle norme et qui sont plus respectueux de l'environnement
- La Station de climatisation Valeo est 100% automatique et autonome dans la gestion de la boucle de climatisation, incluant la récupération, le recyclage, l'injection et le dosage de l'huile et du fluide réfrigérant. Légère et compact, cette station est idéale pour une utilisation en atelier



CONDENSEURS GAZ / ÉVAPORATEURS



SACI enrichit sa gamme de produits de climatisation avec des partenaires de confiance qui proposent des produits de haute qualité, résistant à des conditions extrêmes et qui sont fournis avec tous les accessoires nécessaire au montage.

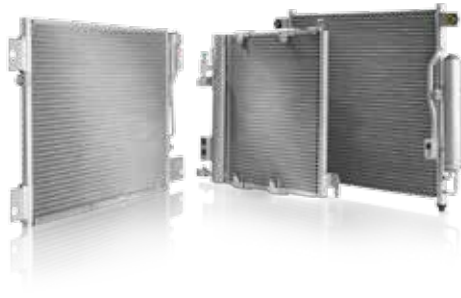

- Gamme complète pour répondre à tous les besoins
- Produits résistants aux hautes températures, aux fortes pressions et à l'humidité
- Plus de 80% des besoins couverts



DÉTECTION DE FUITES



Afin d'optimiser le travail du professionnel et de lui apporter des solutions clé en main, SACI a fait le choix de présenter 2 acteurs majeurs de la climatisation tel que NRF et VALEO. Ces derniers fournissent des Kit de détection de fuite comprenant tous le matériel nécessaire à l'opération.



- Détecteurs de fuite électronique
- Kits de détection complets
- Produits détecteurs de fuite





ENTRETIEN / RÉPARATION / CHOC



Grâce à ses partenaires spécialistes des systèmes de climatisation tels que NRF et VALEO, la SACI fournit de nombreux modèles permettant l'entretien de ces systèmes.

- La gamme comprend différents modèles de condenseurs adaptés à un grand nombre de véhicules, des évaporateurs, des compresseurs, actionneurs, détendeurs, filtres déshydratant et d'autres pièces nécessaires à l'entretien et à la réparation du système de climatisation



- Les produits d'entretien :
 - Filtres d'habitacle - à changer 1 fois par an - une gamme proposée par SACI permettant de couvrir plus de 98% du parc
 - Bouteilles déshydratantes (à changer tous les 2 ans) - Prés de 300 références disponibles dans le stock SACI
- Les produits de choc :
 - Condenseurs. Il est l'échangeur de chaleur placé en face avant véhicule
- Les produits de réparation :
 - Compresseurs : Le compresseur fait circuler le fluide dans la boucle de climatisation et assure la compression du fluide
 - Les autres produits : détendeurs, pulseurs, pressostats, sondes, actionneurs, évaporateurs

CONSOMMABLES / ACCESSOIRES



En tant que spécialistes des systèmes de climatisation, NRF et VALEO propose tous les consommables et accessoires complémentaires nécessaires aux professionnels pour intervenir dans les meilleures conditions.

- Outil universel pour valve, pinces d'ouverture de raccord, accoupleur à basse et haute pression, manomètre, vaccumètre électronique, robinet à boule, détendeurs, joints, boutons poussoirs et pièces de compresseur



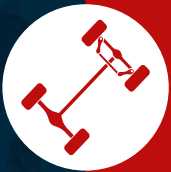

PLAQUETTES DE FREIN



Les plaquettes de frein TRW sont parmi les meilleures du marché, de très haute qualité (OE) et offrant des performances sans surprises. Elles sauront répondre à chaque sollicitation. L'expertise très pointue de TRW sur les systèmes de freinage les impose comme le leader naturel sur ce domaine.



- Gamme couvrant plus de 98% des besoins
- Pièces de qualité OE pour une fiabilité optimale
- Produits à la pointe de la technologie pour un freinage sur et silencieux
- TRW innove grâce à son revêtement COTEC qui assure un freinage parfait dès les premiers arrêts. Plus de 90% des plaquettes vendues par TRW intègre déjà ce revêtement qui surclasse jusqu'à sept mètres les autres plaquettes haut de gamme sur le critère de la distance d'arrêt



Les plaquettes de frein Galfer sont réputées fiables et de qualité, elles procurent un freinage d'excellence.

- Gamme STANDARD : L'équilibre parfait entre puissance, bruit et durabilité pour un freinage progressif mais constant
- Gamme EXTREME : pour les conditions humides et de saleté du terrain, puissance de freinage maintenue avec peu d'effort
- Gamme COMPETITION : Pour les compétiteurs dans les descentes extrêmes où les freins sont soumis à des exigences maximales de température et de saleté



ATE, spécialiste du freinage fabrique des plaquettes de frein OE garantissant une sécurité maximale et un freinage silencieux.

- Puissance de freinage maximale immédiatement disponible
- Faible transfert thermique évitant tout effet spongieux de la pédale de frein
- Confort de freinage optimal - Absence de grincements et d'à-coups
- Large couverture (> 97 %)



Avec plus de 1 600 plaquettes de frein, Textar offre l'une des gammes les plus étendues avec des produits de qualité d'Origine.

- Textar est synonyme d'une qualité sans compromis, d'une longue durée de vie et d'un confort de freinage élevé. La boîte Textar contient également les accessoires nécessaires au montage



Les plaquettes Mintex bénéficient de techniques très sophistiquées et sont synonymes de performances optimales.

- Les plaquettes de frein Mintex constituent la solution optimale pour la maintenance et la réparation des véhicules en rapport avec leur valeur. Alliant parfaitement performance et longévité, les plaquettes de frein Mintex assurent la sécurité à des prix compétitifs



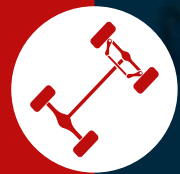

DISQUES DE FREIN



Avec plus de 1250 références TRW se positionne comme le principal équipementier sur la rechange indépendante. Les pièces TRW bénéficient de près d'un siècle d'expérience, elles sont synonyme d'expertise et longévité.

- Qualité sans faille et une couverture de 97% du parc de véhicules
- Gamme de disques avec vis de montage
- Faible température de fusion, résistance élevée à l'usure, excellente résistance à la traction et à la compression
- Disques de frein peints : L'application d'une peinture noire spéciale sur des parties spécifiques du disque permet d'obtenir une surface exclusive, qui constitue une barrière de protection contre la corrosion



GALFER a été fondé en 1952 et a été immédiatement reconnu pour être à l'avant-garde de l'innovation, de la qualité et de l'organisation. A présent GALFER allie son expérience aux nouvelles technologies, aux matériaux de pointe et aux systèmes de gestion les plus avancés.



- Les produits GALFER sont strictement testés pour garantir leur qualité à tel point que leurs contrôles dépassent les normes ECE R-90. Le modèle « Disc Wave »® est le meilleur exemple de recherche et développement par GALFER. Coupe au laser, acier inoxydable et haute teneur en carbone
- Plus de puissance de freinage
- Meilleure dissipation de chaleur
- Excellente résistance à la corrosion
- Solidité renforcée



ATE couvre 98% des véhicules de constructeurs européens avec sa gamme de disques de frein. Ces produits respectent des critères rigoureux afin de proposer une qualité équivalente à celle des grandes marques automobiles.



- La gamme de disques de frein ATE permet d'assurer un freinage sûr et confortable, sans vibrations
- Disques de frein revêtus : forte résistance à la corrosion, design élégant
- Disques de frein avec boulon de fixation : simplicité et sécurité
- Disques de frein en deux parties : des performances exceptionnelles pour les héros du quotidien
- Disques de frein avec roulement de roue intégré : compétences tout-en-un



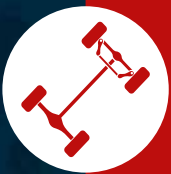

DISQUES DE FREIN



La gamme de disques de frein Textar comprend plus de 1 650 références dans le domaine des véhicules de passager et couvre en principe 100% de la flotte européenne de véhicules motorisés.

- La technologie de pointe utilisée pour les freins Textar assure une conception précise synonyme de sécurité, de performance et de confort maximum
- La gamme de disques Textar est fabriquée en respectant de près les tolérances des équipements d'origine et remplit les standards ECE R90. TEXTAR soutient également le développement des disques en céramique et a mis au point des disques de frein répondant parfaitement aux besoins de ces produits



Depuis plus de 100 ans, la marque Mintex n'a cessé de poursuivre son développement. L'excellence des produits est en effet une nécessité au vu des systèmes de freinage toujours plus complexes.



- La gamme de disques de frein Mintex est fabriquée conformément à des tolérances prescrites, elle est extrêmement résistante à la chaleur et constitue ainsi le partenaire de friction idéal pour les plaquettes de frein Mintex
- des performances optimales
- Une gamme de produits inégalée
- Un savoir-faire en matière de développement depuis 1908



Avec une exigence de sécurité sans compromis les produits NTN-SNR sont fabriqués et soumis aux standards de qualité les plus exigeants. La marque NTN-SNR propose une large gamme d'une trentaine de références conçues grâce à un savoir-faire inégalé.

- Les roulements NTN-SNR intégrés aux disques de frein sont des pièces d'origine, identiques à ceux de la première monte: conformes au cahier des charges constructeur et testés en centre d'essais
- Les disques ont été développés avec des partenaires fabricants d'équipements d'origine suivant le processus de validation première monte. Les tolérances les plus strictes sont appliquées pour un montage optimal. NTN-SNR garantit l'opération d'assemblage. Le roulement étant conçu spécifiquement pour chaque application, le savoir-faire NTN-SNR réside dans l'emmanchement, c'est-à-dire la maîtrise du jeu une fois le roulement et le disque assemblés





KITS DE FREIN ARRIERE



Depuis plus de 100 ans TRW crée des pièces de qualité, conduit une politique d'innovation sur le marché et se forge une réputation de sécurité et de durabilité. TRW s'efforce d'être un acteur incontournable pour la conception et la fabrication de pièces de châssis.

- Les Superkits réunissent dans une même boîte qualité, sécurité, une grande efficacité économique et une facilité de pose déconcertante. Chacun d'eux est en outre conforme aux spécifications des équipements d'origine, ce qui atteste de la qualité des matériaux et des performances assurées

- Les Superkits TRW sont composés de : deux jeux de segments de freins préassemblés et préréglés, Deux cylindres de roues, Deux dispositifs de réglage automatique, Des ressorts de maintien, Des axes de sécurité pour les segments, Le lubrifiant adéquat, Les instructions de montage complètes



- Près de 250 références
- Les Superkits sont fabriqués conformément aux normes de qualité OE
- Les Superkits sont préassemblés, un gain de temps pour le professionnel de près de 50%

MACHOIRES



TRW propose le meilleur taux de couverture avec 420 références de mâchoires couvrant toutes les applications.

- Conforme aux spécifications des équipements d'origine
- Contient toutes les instructions de pose
- Fiabilité et qualité garantie



CYLINDRES DE ROUE



Les cylindres de roue TRW garantissent la qualité, l'excellence et la sécurité.

- Le boîtier et les pistons sont en aluminium pour garantir une protection contre la corrosion et l'usure en surface
- Munis du PCRVI pour réduire efficacement l'accumulation de pression
- Produits garantis 3 ans ou 100 000km





TAMBOURS DE FREIN

TRW TRW assure les niveaux de performance et la durabilité exigés par les constructeurs et applique cette expertise dans la technologie des freins à tambours qu'elle propose sur le marché de la rechange indépendante.

- Avec près de 350 références la gamme de frein à tambours est dotée de 61 références de freins à tambour avec roulement intégré, et 15 références de freins à tambour bi-métalliques
- Numéro 2 en taux de couverture des applications TecDoc, les freins à tambour sont fournis en kit « tout-en-un » : graisse, circlip Seeger, écrou et instructions de montage



- Freins à tambour avec roulement intégré : Les roulements sont pré-montés assurant systématiquement une pose en toute tranquillité. Cette technologie assure une sécurité optimale
- Freins à tambour bi-métalliques : Structure en acier et fonte assurant sécurité et performances élevées. Sa construction bi-métallique permet d'éviter le phénomène de dilatation dû aux températures élevées induites par le freinage

ETRIERS DE FREIN

TRW Avec plus de 400 millions d'étriers de frein fabriqués à ce jour, la fiabilité et l'expertise de TRW sur ces produits ne fait aucun doute. Les étriers sont testés en bout de chaîne et suivent les mêmes spécifications que l'OE.

- La gamme d'étriers de frein TRW est garantie 3 ans ou 100 000km, elle compte plus de 3.200 références ce qui lui permet d'avoir le meilleur taux de couverture
- Étriers neufs : qualité OE
- Étriers remanufacturés : rajuster avec des pièces OE, économie de plus de 1500 tonnes de CO2 par an
- Étriers ultra-légers en aluminium : poids optimisé afin d'optimiser la consommation énergétique du véhicule
- Étriers FBC (Foundation Brakes Composite) : hautes performances basés sur le concept d'étrier flottant. Avec leur structure composite, gage de légèreté, et un volume étendu pour les garnitures, les étriers FBC contribuent à réduire la température au niveau du système de freinage, et à compresser les distances d'arrêt
- Étriers peints – Conformés aux spécifications OE sur les références neuves
- Kits de réparation disponibles



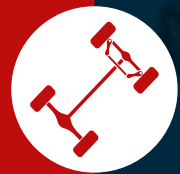

FREINS DE PARKING ÉLECTRIQUE



TRW a développé la technologie de frein de parking électrique (EPB) en 2001. Cette innovation garantit une sécurité optimale à l'arrêt ou en cas de freinage d'urgence.



- La gamme EPB se compose de près de 100 références et inclut les produits standards EPB et les produits EPB intégrés (EPBi)
- Cette dernière technologie est plus abordable et s'adapte parfaitement aux petits véhicules

HYDRAULIQUE DE FREINAGE



TRW propose 1334 références de maître-cylindres, couvrant ainsi 95% du parc de véhicule européen. Ces produits sont conçus et développés selon les spécifications OE et sont fournis avec tout le nécessaire de pose.

- Les maîtres cylindres TRW sont reconnus pour être ultra-robuste.
- La gamme est revêtue d'une finition en argent (sans Chrome VI) et se décline en acier, en aluminium ou en fonte. Les modèles en aluminium permettent un gain de poids sans altérer les performances du produit



POMPES A VIDE



HOFFER propose des produits de qualité et répondants aux plus strictes exigences.

- Gamme complète de haute qualité
- Une excellente couverture pour répondre à tous les besoins



TÉMOINS D'USURE



Les témoins d'usure TRW complètent la gamme freinage proposée par la SACI avec une couverture de parc optimale

- Gamme complète de plus de 150 références
- Conditionnement adapté contenant le nombre de témoins d'usure nécessaire lors du remplacement des plaquettes de frein



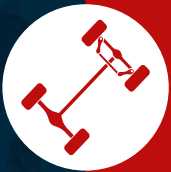

CÂBLES



TRW, équipementier spécialiste du freinage, propose une gamme complète de câbles de frein à main et d'embrayage de qualité OE. Les câbles TRW sont fabriqués sur-mesure pour chaque véhicule et respectent les exigences des réglementations internationales.

- Câbles d'embrayage : Plus de 300 références
- Pose facile et technologie de rattrapage automatiques
- Revêtement en nylon et en disulfure de molybdène (MoS2) facilitant le glissement



- Câbles de frein à main : Près de 930 références couvrant 74% du parc automobile européen
- Les câbles sont constitués de fils d'acier tressés permettant une plus grande résistance et une meilleure flexibilité
- Revêtement en disulfure de molybdène (MoS2) réduisant la friction



La SACI a sélectionné deux partenaires de qualité afin de répondre aux attentes des professionnels : SEIM et WAI GLOBAL. Tous deux proposent des milliers de références de câbles de frein et d'embrayage.



- les gammes SEIM et WAI GLOBAL couvrent en quasi-intégralité le parc européen et la marque SEIM distribue depuis 2005 des produits câbles pour les véhicules asiatiques



FLEXIBLES DE FREIN



TRW est l'un des fournisseurs de pièces et systèmes de freinage les plus réputés



- Plus de 1500 références pour une couverture de 89% du parc
- Reconnu à la 1ère place au banc d'essai sur le taux d'expansion volumétrique par rapport à ses concurrents
- Les raccords des flexibles sont zingués et leur structure en 4 couches de tressage leur confère flexibilité et assure une résistance extrême.



CORTECO propose une gamme complète de flexibles de frein de haute qualité.

- Fiabilité maximale, Qualité certifiée OE
- Une fabrication selon les spécifications de la norme ISO 9001-2008
- une dilatation minimale et fiabilité dans le temps pour une sécurité maximale.



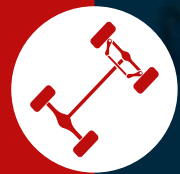

DIRECTION



PIÈCES DE DIRECTION / SUSPENSION



MOOG est le numéro 2 européen pour le châssis et propose plus de 7000 références. Les pièces de direction et suspension sont de qualité OE et sont fournies avec toutes les pièces nécessaires pour la réparation.

- N°1 en couverture du parc
- Les produits Moog sont fournis avec les accessoires nécessaires à l'installation
- Pièces produites exclusivement dans des usines certifiées ISO et garanties 2 ans
- Performances prouvées à travers des tests intensifs



MONROE est l'un des premiers fournisseurs mondial d'équipement d'origine et propose pour la rechange une gamme complète de pièces de direction et suspension inspirée de la qualité OE.



- Traitement anticorrosion par cathorèse
- Diminution du bruit et des vibrations au sein de l'habitacle
- Une gamme complète avec plus de 3500 références
- Matériaux de qualité et résistant pour une utilisation à long terme



TRW s'efforce d'être un acteur incontournable pour la conception et la fabrication de pièces de châssis. Un tiers des véhicules en Europe sont équipés des pièces de direction et suspension de la marque TRW.

- Plus de 4800 références
- Des pièces haut de gamme et scrupuleusement testées
- Montage facilité à l'aide des kits et manuels
- Résistantes à la corrosion et plus légères



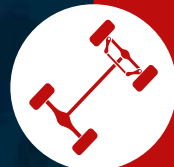

CRÉMAILLÈRES / COLONNES DE DIRECTION



Grâce à ses 3 partenaires TRW, Delco Remy et General Ricambi, la SACI propose une gamme complète de crémaillères et colonnes de direction qui associe qualité produits et compétitivité prix.

- Une offre de produits « échange standard » remanufacturés suivant un cahier des charges très strict et assurant une qualité optimale et un positionnement prix adapté à l'âge du véhicule
- TRW est l'un des leaders de la fourniture de composants techniques de direction et assure la couverture de plus de 87 % du parc automobile européen pour les pompes de direction électriques. TRW fournit 1/4 des véhicules dans le monde en crémaillères et pompes de direction



POMPES DE DIRECTION ASSISTÉE



La SACI vous offre une large gamme de pompes de direction assistée hydraulique, électro-hydraulique ou électrique permettant de couvrir la majorité du parc automobile européen.



- La pompe de direction assistée est un élément hydraulique du système de direction assistée qui utilise soit la force du moteur soit la force électrique pour faire circuler l'huile du circuit hydraulique du réservoir au distributeur de la direction

SUPPORTS MOTEUR / BOITE DE VITESSE



En s'adossant à deux spécialistes de l'antivibratoire que sont Corteco (Groupe Freudenberg) et SWAG (Groupe Bilstein), la SACI a fait le choix de proposer les gammes de référence du marché et ainsi assurer la meilleure qualité pour un confort de conduite final optimal.



- La longue expérience de leader en équipement d'origine du Groupe Freudenberg permet à Corteco d'offrir des pièces antivibratoires et des kits de réparation de qualité origine pour plus de 27 500 véhicules
- SWAG est une marque reconnue pour sa qualité, sa fiabilité et son excellent rapport qualité-prix

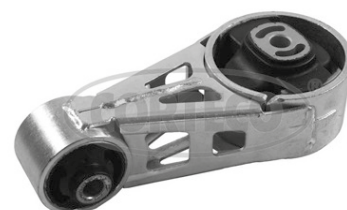

- Chaque mélange de caoutchouc possédant des propriétés d'amortissement spéciales, il est dédié à une application précise et spécifique. Supports classiques, hydrauliques ou commutables : la gamme contrôle des vibrations Corteco de qualité d'origine garantit les meilleures performances, précision de montage et sécurité

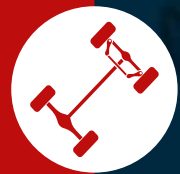

KITS DE ROULEMENT



NTN SNR EUROPE est un leader première monte de référence et un spécialiste reconnu en après-vente sur les trois domaines d'expertise suivants : moteur, châssis et transmission. NTN SNR innove également au travers de solutions d'identifications de pièces et d'informations techniques.

- Une gamme complète de roulements de roues :
- Près de 1300 kits de roulements de roues
- Plus de 400 références de roulements de roues unitaires
- Des applications pour près de 60 constructeurs
- Une profondeur de gamme couvrant jusqu'à 98% de couverture du parc européen
- Une bonne couverture de gamme sur les véhicules asiatiques liée à une double identité Franco-Japonaise



- Les + « services » de l'offre NTN-SNR : un ensemble de solutions #SOLUTIONINSIDE
- Accompagnement technique: aides à l'analyse et à l'identification des défaillances, fiches techniques générales de montage, fiches techniques spécifiques produit/application (TECHINFO)
- Application mobile TechScan'R : toutes les informations sur votre produit disponibles sur votre mobile

TRANSMISSION



CEVAM, SNRA et NTN-SNR propose une gamme complète de transmission de qualité.

- Plus de 2000 références couvrent près de 7000 applications
- Expérience de plus de 35 ans dans l'échange standard, CEVAM vous garantit des produits d'origine d'une qualité de première monte et des services fiables, rapides, et efficaces



JOINTS / SOUFFLETS



CEVAM est un acteur incontournable du marché des alternateurs, démarreurs, transmissions et joints.

- La gamme Kits Soufflets : 150 références couvrent plus de 2500 applications véhicules
- CEVAM fournit aussi les outillages nécessaires aux montages des soufflets



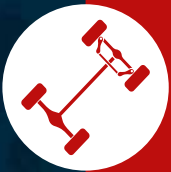

AMORTISSEURS



La marque MONROE, acteur mondial de la suspension, propose pour le marché de la rechange des produits de haute qualité aux performances optimales. Sa gamme couvre près de 3000 références, soit 92% de couverture de parc automobile.



- Monroe Original : Certifié OE, cette gamme procure les mêmes exigences de suspension d'origine du véhicule
- Monroe Reflex : Performances optimales garantissent une meilleure stabilité et un meilleur contrôle sur la route
- Monroe Adventure : Conçu pour les terrains difficiles, ce produit garantit une parfaite maniabilité du véhicule à toute épreuve
- Monroe Van Magnum : Adapté spécialement pour les VUL, cet amortisseur améliore l'adhérence et offre de meilleure performance même en pleine charge
- Monroe OESpectrum : Doté des dernières technologies de soupapes d'équipement d'Origine cet amortisseur offre un niveau de précision de maniabilité et de contrôle de très haut niveau



Depuis plus de 100 ans, TRW est un expert des produits de châssis. Les amortisseurs de la marque TRW sont des produits de haute qualité bénéficiant du savoir-faire OE de la marque pour une sécurité optimale. TRW couvre 98% du parc de véhicule européens avec plus de 960 références.

- Les innovations TRW :
- Pack de 2 amortisseurs afin de garantir une plus courte distance de freinage
- Segment de piston en Téflon surmoulé qui réduit le taux d'usure et garantit un confort de conduite pendant longtemps
- Technologie de polissage qui prolonge la durée de vie de l'amortisseur
- Technologie avancée de disques de valves augmentant le temps de réaction des amortisseurs et donc une plus grande sécurité



LTM conçoit et fabrique une gamme étendue d'amortisseurs bi-tubes répondant aux exigences de qualité OE.

- Deux types d'amortisseurs sont proposés : Hydroliné et Gasline
- Les amortisseurs sont produits en interne et usent des nouvelles technologies pour produire des produits de qualité, garantissant une haute résistance à l'usure
- Une gamme étendue qui répond à tous les besoins



Arnott dispose d'une gamme d'amortisseurs pneumatiques de qualité permettant de couvrir les applications des plus grandes marques.

- Produit équivalent OE
- Disponible neuf ou en échange standard



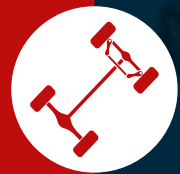

SUSPENSION



RESSORTS



En tant que fournisseur de ressorts d'équipement d'origine, MONROE propose des ressorts de haute qualité alliant durabilité et résistance. Avec plus de 2000 références soit 92% de couverture de parc dans 31 pays, MONROE couvre toutes les conceptions de ressorts même les plus complexes et sont garantis 3 ans.



- La gamme de ressort MONROE offre une technologie de pointe, un contrôle optimal et une qualité sans faille. Elle se décline avec les produits suivants :
- Ressort cylindrique
- Ressort cylindrique en tire-bouchon
- Ressort conique
- Ressort mini-block
- Ressort de charge latérale



TRW complète son offre de pièces de châssis avec une gamme complète de ressorts. La gamme compte plus de 1300 références de haute qualité et fabriquées selon les exigences de la première monte.



- Technologie novatrice
- Emballage unitaire et identification simplifiée grâce au code couleur
- Amortisseur Taper Wire : technologie en forme de ballon de rugby pour une compression optimale



TRAIN ARRIÈRE



Depuis 2009, ATW est spécialisé dans l'équipement automobile et distribue notamment une large gamme d'essieu et de composants de train arrière. Les produits sont de haute qualité et la gamme permet de couvrir la grande majorité des besoins des plus grandes marques de véhicules.



- Gamme complète de qualité
- Assistance technique
- Kits de réparation
- Produits neufs ou en échange standard

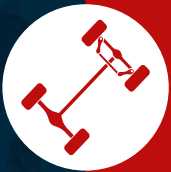

COUPELLES / BUTÉES



SACI s'entoure de partenaires de renom tels que MONROE et NTN-SNR afin de proposer les accessoires indispensables aux professionnels dans la gamme des pièces de suspension.

- La gamme STRUTMATE de MONROE propose des kits de montage et de protection couvrant près de 75% des besoins
- La gamme NTN-SNR propose des kits, dans lesquels des composants sont ajoutés afin de faciliter le montage (couppelles, vis, écrous,...)



SPHÈRES DE SUSPENSION



MONROE complète son offre de suspension avec une gamme de sphères de suspension de qualité. Sa large gamme qui compte près de 120 références permet de répondre aux attentes des professionnels.



- Monroe propose au-delà des sphères de suspension normales, d'autres types de sphères tels que les sphères accumulatrices, les sphères régulatrices, les sphères anti-affaissement et les sphères antirollis

VÉRIN DE CAPOT / HAYON



MONROE propose depuis 1980 plus de 1130 références de haute qualité dans la gamme de vérins ou hayon de capot. Ces produits s'installent directement et sans outillage et subissent de nombreux tests pour apporter une qualité irréprochable.

- Répond aux exigences de variation de force
- Aucune corrosion de la tige du piston
- Parfaite résistance au roulement
- Respecte la norme d'épaisseur du revêtement
- Test de résistance réussit sur les raccords de la tige du piston





APPLICATIONS ASIATIQUES



APPLICATIONS ASIATIQUES

FILTRES



Herthundbuss et Mecafilter proposent des filtres à huile, à carburant et à air spécifiques pour les véhicules asiatiques. Leur savoir faire permet à ces équipementiers de proposer des produits de grande qualité pour toutes les applications.

- Des filtres de qualité OE
- Produits à grande longévité
- Produits qui assurent des performances élevées du moteur
- Une couverture idéale de tous les véhicules asiatiques



PLAQUETTES / MACHOIRES / DISQUES



Herthundbuss, spécialiste des pièces pour véhicules asiatiques et TRW, expert de la sécurité automobile assurent une couverture parfaite des véhicules asiatiques pour les pièces de freinage.



- Herthundbuss : Même coefficient de friction que les garnitures d'origine du constructeur automobile +/-15%, Résistance à la pression et au cisaillement, Emballage scellé
- TRW : Une qualité exceptionnelle et une technologie de pointe, la garantie d'un acteur reconnu de la sécurité automobile





DISTRIBUTION



Toutes les pièces de distribution pour véhicules asiatiques sont disponibles grâce à Herthundbuss et Aisin, deux acteurs spécialisés dans les pièces asiatiques.



- Des gammes complètes :
- Kits de distribution
- Courroies
- Chaînes
- Accessoires



POMPES A EAU / THERMOSTATS



SACI s'entoure d'acteurs renommés avec Aisin et Herthundbuss pour proposer une gamme très complète de pompes à eau et thermostats.

- Aisin propose des kits de distribution incluant la pompe à eau, la courroie et ses accessoires



■ Pompes à eau



■ Thermostats

RADIATEURS



Les partenaires de SACI, Nissens, NRF et Valeo assurent une couverture idéale des applications asiatiques en terme de radiateurs.



- Une qualité OE
- Kits complets disponibles avec accessoires nécessaires pour un montage facilité
- Des produits de haute technologie
- Une fiabilité parfaite et des performances optimales





APPLICATIONS ASIATIQUES



KITS D'EMBRAYAGE



Réputés pour la qualité de leurs produits, Aisin, Herthundbuss et LuK proposent une gamme de kits d'embrayages pour véhicules asiatiques

■ Kit d'embrayage Herthundbuss



■ Kit d'embrayage Aisin



■ Kit d'embrayage LuK

COMMANDES HYDRAULIQUES



La gamme de maîtres cylindres et commandes hydrauliques SACI pour véhicules asiatiques est proposée par Herthundbuss et Aisin.



ROULEMENTS DE ROUE



Herthundbuss et NTN-SNR proposent des kits de roulement complets et kits pour moyeux de roue pour toutes les applications asiatiques.



- Qualité élevée et constante
- Gamme complète pour une couverture idéale
- Des produits testés pour une fiabilité optimale
- HBJ propose une carte de test permettant de repérer la face magnétisée rapidement





AMORTISSEURS



Monroe et LTM, spécialistes des amortisseurs proposent des produits pour véhicules asiatiques qui répondent aux exigences les plus élevées.



- Pièces de qualité OE
- Gamme large qui répond à tous les besoins
- Produits fiables et durables



DIRECTION / SUSPENSION



Adaptées aux applications asiatiques, les pièces de direction et suspension Herthundbuss et Moog sont de qualité OE.



- Produits à la pointe des avancées technologiques
- Gamme complète pour répondre à tous les besoins
- Qualité et longévité
- Matériaux haut de gamme
- Sécurité préservée
- Garantie 3 ans sur les produits Moog



BALAIS D'ESSUIE-GLACE

TRICO Trico, premier fabricant mondial d'essuie-glaces propose des gammes pour tous les véhicules et tous les besoins. De haute qualité, ils garantissent performance, longévité et fiabilité.



- Gamme NEOFORM : pression répartie de manière régulière sur toute la surface du balai afin de garantir un balayage plus net et silencieux



- Gamme EXACTFIT : balais thermomoulés avec gicleurs intégrés. Joints articulés à grande tolérance



- Gamme Conventiennelle : structure entièrement métallique équipée d'adaptateurs universels fournis



- Gamme FORCE : balais aérodynamiques innovants. Contrôle l'écoulement de l'air et le transfère vers le pare-brise pour un contact maximal



Depuis 95 ans, Facom propose de l'outillage de haute qualité. La gamme de balais d'essuie-glaces Facom a été conçue pour les véhicules haut de gamme pouvant atteindre de grandes vitesses.

- Balayage optimal
- Conçu pour s'adapter à la forte courbure des pare-brises modernes
- Fonctionnement silencieux et claquement réduit
- Performants dans toutes les conditions climatiques
- S'adapte aux principaux raccords de bras conventionnels et plats



POMPES LAVE GLACE



SACI, pour sa gamme de pompes lave glace, propose les produits de marque Hoffer et Infradis.

- Une gamme complète pour couvrir l'ensemble des besoins du marché
- Une conformité parfaite





AMPOULES

PHILIPS

Pionnier de l'éclairage automobile depuis 1914 et inventeur de l'éclairage xénon HID, Philips propose des gammes d'ampoules associant technologie et performance, pour tous les véhicules.



- LongLifeEcoVision
- Durée de vie plus longue, moins de remplacements



- WhiteVision
- Effet xénon blanc intense



- VisionPlus
- Jusqu'à 60 % de visibilité en plus



- Vision
- Jusqu'à 30 % de visibilité en plus

- X-tremeVision
- Jusqu'à 130 % de luminosité en plus



- RacingVision
- Jusqu'à 150 % de luminosité en plus



Narva est une marque allemande avec plus de 65 ans d'expérience en tant que fabricant d'éclairage automobile. Tous les produits respectent les normes internationales et sont de qualité OE.



- Des gammes pour toutes les applications: Standard, durée de vie élevée, plus de luminosité, élégance
- Toutes les technologies disponibles : LED, Xénon et halogène
- Produits de haute qualité alliant performance et fiabilité



Sumex Group est un groupe de référence dans le développement et la distribution d'accessoires pour la voiture. Sumex propose une gamme importante d'ampoules LED pour toutes les applications.

- Ampoules LED à haute performance
- Toutes les applications couvertes
- Ampoules disponibles de 5 à 100W





CARROSSERIE



CARROSSERIE / RETROVISEURS / OPTIQUES / VITRAGE



Toutes les pièces de carrosserie sont disponibles chez SACI. Avec des partenaires tels que ANIEL, VAN WEZEL, MAGNETI MARELLI, VALEO, HELLA mais aussi les constructeurs, SACI assure un grand choix de pièces de carrosserie, rétroviseurs et optiques.



- Hella, en tant que leader de la rechange indépendante pour l'éclairage de véhicules, propose un très grand choix d'optiques de haute qualité et à la pointe de l'innovation
- VALEO propose des optiques de grande qualité installés en première monte intégrant les dernières technologies pour assurer une sécurité maximale et économiser de l'énergie

FIXATIONS CARROSSERIE

PROXITECH®



Pour compléter la gamme, SACI propose à travers de Proxitech et Herthundbuss toutes les pièces de fixation de carrosserie nécessaires à la réparation.



- Pièces standards et fixations pour carrosserie : agrafes, vis, écrous, rondelles, rivets, goupilles, colliers, outillage, ...
- Plusieurs conditionnements disponibles : sachets, coffrets, valisettes, ...





AGC
GLASS UNLIMITED

PILKINGTON

VSF
Vitro Service France

Grâce à des partenaires leaders tels que AGC, PILKINGTON et VSF, SACI propose des vitrages de haute qualité pour tous les véhicules. Présents en première monte mais aussi en rechange, ces deux partenaires sont des références assurant qualité et fiabilité de leurs produits.

- Les vitrages AGC sont à la pointe de la technologie afin d'améliorer le confort dans l'habitacle de la voiture. Avec les verres UV-Cut et IR-CUT, les rayonnements infrarouge sont filtrés
- Pilkington propose des vitrages de haute technologie pour une isolation, une résistance et une sécurité maximale

COLLES PARE-BRISE

LOCTITE TEROSON

À travers les marques LOCTITE et TEROSON, Henkel propose une large gamme de produits pour la réparation et maintenance de véhicules.

- Les gammes d'adhésifs et de solutions d'étanchéité permettent de répondre à toutes les applications en garantissant des performances optimales pour résister aux conditions climatiques extrêmes



LÈVE-VITRES

van wezel
autoparts

WAI

VAN WEZEL et WAI Global proposent une large gamme de lève-vitres pour tous les véhicules.





OUTILLAGE



OUTILLAGE À MAIN

SODISE CLAS



KS TOOLS

Les gammes d'outillage à main des partenaires de SACI, Sodise, Clas, King Tony et KS Tools correspondent aux attentes les plus poussées. Avec des outils de qualité et une gamme étendue, SACI propose l'ensemble des outils nécessaires au quotidien.



- Servantes de haute qualité
- Boîtes d'outils classiques ou spécifiques
- Clés à pipes, clés à fourche, clés à molette, clés dynamométriques, coffrets de douilles, pinces, pinces à rivets, caisse à outils, tournevis, valises dépanneurs, etc...



OUTILLAGE PNEUMATIQUE

SODISE CLAS

KS TOOLS

Les experts de l'outillage que sont les partenaires de SACI proposent de l'outillage pneumatique associant haute performance, résistance et fiabilité.

- Clés à choc pour tous usages, sans fil et à recharge rapide
- Outils résistants et performants, adaptés aux utilisations intenses des professionnels





PETITS ÉQUIPEMENTS

SODISE CLAS



KS TOOLS

A travers des partenaires tels que Sodise, CLAS, King Tony et KS Tools, SACI propose tous les petits équipements nécessaires à la réparation de tous les véhicules. Ces produits, fiables et résistants, satisferont tous les besoins.



■ Enrouleur pneumatique



■ Pistolet de peinture pour carrosserie et finitions



■ Pistolet de gonflage



■ Décapeur thermique



■ Réglophare



■ Pistolet volumétrique pour huile et antigel



EQUIPEMENT ATELIER



AIR COMPRIMÉ

SODISE CLAS

Sodise et Clas distribuent des compresseurs de qualité adaptés aux usages intensifs des professionnels.



■ Compresseur pneumatique renforcé



■ Compresseur à air 150L



■ Compresseur à entrainement direct

DISTRIBUTION DE FLUIDES / TUYAUTERIE

SODISE CLAS

Pour la distribution de fluides, SACI propose les produits de marque Sodise et Clas, acteurs reconnus pour la fiabilité de leurs produits.



■ Récupérateur d'huile mixte

■ Bac récupérateur de fluides



■ Kit de distribution pour fût

PURGEUR DE FREINS / TESTEURS LIQUIDES

TRW

TRW, équipementier majeur du freinage, propose les équipements nécessaires à l'entretien du liquide de frein.



- Purge propre et sans effort
- Combinable aux adaptateurs proposés dans le kit d'adaptateurs TRW
- Adaptateur européen inclus
- Deux modèles de purgeurs électriques, de capacités 5 et 20 litres
- Compatibilité avec les systèmes de freinage ABS et électropneumatique



- Mesure du point d'ébullition du liquide de frein permettant d'identifier avec précision sa teneur en eau
- Obtention de résultats ultra-précis en moins d'une minute
- Portabilité et robustesse grâce à une mallette de transport dédiée
- Mesure directement à partir des réservoirs de liquide de frein, évitant tout transfert de liquide



🌀 DÉMONTE PNEUS / ÉQUILIBREUSES



Fabriquant et distributeur d'équipement d'atelier, Ath Heinl est reconnu pour la qualité de ses produits ainsi que sa capacité à intégrer les dernières technologies à ses produits.

- Machine d'équilibrage pour roues de voiture avec écran tactile. Remplacement automatique de la distance, du diamètre de la jante et de la largeur de la jante (fonction 3D)



- Machine de montage de pneus avec pivot arrière pneumatique pour roues de voiture avec une plage de serrage élevé. Doigt de montage pneumatique et bras de montage auxiliaire

🌀 LEVAGE



Fort de quatre partenaires, Compac, Sodise, Clas et Ath Heinl, SACI propose un ensemble de produits de levage permettant de répondre à tous les besoins et toutes les applications.



- Crics bouteille, rouleur, hydropneumatique, oléopneumatique, pneumatique
- Elévateurs
- Vérins de fosse
- Chandelles 2-12 tonnes
- Grues d'atelier
- Traverses de levage pour ponts
- Supports de boîte de vitesse



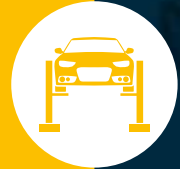

EQUIPEMENT ATELIER



DIAGNOSTIC ÉLECTRONIQUE VL/PL



Inventeur du diagnostic électronique en 1985, ACTIA propose des outils de diagnostics à la pointe des dernières innovations.



- Actia Multi-Diag MOBILE 3, ergonomique et léger : l'outil «tout terrain»
- Actia Multi-Diag XG MASTER, confort et performance : Le diagnostic haut de gamme «by ACTIA»



- Le service ACTIA Connect, désormais intégré à Multi-Diag, vous permet une utilisation plus performante et plus rapide de votre outil et vous donne accès en temps réel à une assistance et un support en ligne 24h/24, des informations techniques, des procédures de réparations, l'accès à notre catalogue d'accessoires, des informations sur les mises à jour disponibles ou à venir



Delphi propose une nouvelle gamme d'outils de diagnostic à la pointe de la technologie permettant de répondre à toutes les attentes. Les outils de diagnostics Delphi sont livrés avec tous les accessoires indispensables.



- DS450 : pour les systèmes électroniques clés tels que la gestion des moteurs essence et Diesel, l'ABS, les systèmes de retenue de sécurité supplémentaires, les boîtes de vitesses, la climatisation et le système d'antipatinage. Le dispositif est équipé de logiciels d'identification, d'analyse et de mise à jour intelligente des systèmes



- DS Flash : permet aux garages indépendants d'accéder aux données techniques, aux informations concernant l'entretien des véhicules (calendrier et carnet) disponibles sur les sites web des constructeurs automobiles. L'outil est livré avec une interface de communication de véhicule J2534, des câbles, une batterie et l'offre d'assistance 12 mois de Delphi



BOSCH

Pour VL et PL, Bosch propose la gamme d'outils KTS associant performance et dernières technologies pour correspondre à tous les besoins

- Un large choix d'outils de diagnostic associant fiabilité, technologie et performance.
- Outils nomades, résistants
- Outils de test de systèmes électriques et électroniques



TEXA propose pour le diagnostic auto et poids-lourd une série d'outils extrêmement complète.

- Gamme VL : Navigator et Axone fabriqué en Italie
- Leader mondial dans le diagnostic PL
- Produits faciles à utiliser et intuitifs, robustes et munis des meilleures technologies





BANCS DE TEST ALTERNATEUR / DÉMARREUR



Véritable fer de lance de la gamme TMA, l'ONYX Tester est la solution la plus complète et innovante du marché, et représente l'avenir de l'équipement de test universel pour alternateurs et démarreurs 12/24V.

- Grâce à sa technologie de pointe, sa base de données évolutive intégrée avec plus de 190 000 références d'alternateurs et sa mécanique étudiée, l'ONYX permet le contrôle complet de tous les signaux de l'alternateur en moins d'1 min avec une protection optimale de l'opérateur
- Accessible aussi bien aux novices qu'aux experts, cet outil simple d'utilisation, avec son interface intuitive et moderne, permet d'apporter une preuve de fonctionnement des produits testés, et ainsi d'éviter le renvoi de bons alternateurs ou démarreurs
- Son puissant calculateur intégré permet de contrôler tous les signaux des alternateurs, y compris les protocoles de communication série du type BSS, LIN 1&2, RVC, PCM, C Terminal...
- Relié au réseau Internet/Ethernet, et doté d'une clé USB, l'ONYX Tester peut être facilement mis à jour afin de rester à la pointe des technologies naissantes



Véritable outil de travail pour professionnels automobiles, le banc de test TITANE Tester de TMA est l'instrument moderne le plus robuste et complet du marché pour contrôler et diagnostiquer les alternateurs et démarreurs 12/24V les plus récents.



- Grâce à son moteur de 11 CV avec variateur électronique de vitesse, et à sa puissance de test permettant de débiter des alternateurs jusqu'à 300A, le TITANE est la réponse universelle aux attentes des réparateurs, des électriciens automobiles, des grossistes et des centres de formation
- Son puissant calculateur intégré permet de contrôler tous les signaux des alternateurs, y compris les protocoles de communication série du type BSS, LIN 1&2, RVC, PCM, C Terminal
- Son mode automatique complet est simple et accessible à tous grâce à une base de données évolutive de plus de 180 000 références d'alternateurs. Son fonctionnement en mode manuel permet par ailleurs d'utiliser l'ensemble des capacités du banc pour effectuer tous les tests spécifiques et personnalisables nécessaires
- Relié au réseau Internet/Ethernet, et doté d'une clé USB, le TITANE peut être facilement mis à jour afin de rester à la pointe des technologies naissantes



LUBRIFIANTS / HUILES SPÉCIFIQUES ET GRAISSES

CHAMPION

Champion est un acteur reconnu des lubrifiants pour véhicules. Avec un large choix de produits de haute qualité, Champion offre une solution pour chaque besoin en termes de lubrifiants, huiles spécifiques et graisses pour l'entretien de tous les véhicules.



- La gamme couvre des huiles de tous types : des huiles garantissant des performances élevées aux huiles permettant d'économiser du carburant ; des huiles minérales aux huiles synthétiques. Elle comprend également des huiles pour différentiels et des huiles pour engrenages destinées aux transmissions manuelles, aux boîtes de vitesses automatiques, CVT et DSG.
- Les huiles sont disponibles en plusieurs conditionnements : du bidon de 1L au fût de 1000L



- lubrifiant entièrement synthétique composé d'huiles de base de très haute qualité et soigneusement sélectionnées, spécialement développé pour les moteurs PSA EURO VI Blue HDi DW10F équipés d'un dispositif de post-traitement des gaz d'échappement et d'un turbocompresseur



- lubrifiant entièrement synthétique composé d'huiles de base de très haute qualité et soigneusement sélectionnées, conforme aux exigences des spécifications Dexron VI de General Motors. Sa composition spéciale permet de l'utiliser dans toutes les applications pour lesquelles il est recommandé d'utiliser les liquides Dexron II et Dexron III plus anciens



- liquide hydraulique synthétique « polyvalent » a été spécialement conçu pour une utilisation dans tous les circuits et pour une plage de températures comprises entre -40 °C et 130 °C. Il affiche un indice de viscosité très élevé, une stabilité exceptionnelle à l'oxydation, ainsi que des propriétés antimousse et antirouille



- lubrifiant entièrement synthétique composé d'huiles de base de très haute qualité et soigneusement sélectionnées, qui a été développé pour être utilisé dans la plupart des boîtes de vitesses CVT. Il convient aux transmissions à variation continue équipées de courroies ou de chaînes en acier



- lubrifiant entièrement synthétique composé d'huiles de base de très haute qualité et soigneusement sélectionnées, spécialement développé pour les transmissions automatiques ZF à 6 rapports



- lubrifiant entièrement synthétique composé d'huiles de base de très haute qualité et soigneusement sélectionnées, spécialement élaboré pour les transmissions à double embrayage (DCT) des voitures de tourisme récentes. Il garantit le bon fonctionnement de ces boîtes de vitesses



LIQUIDES DE FREIN



CHAMPION

SACI propose une gamme complète de liquides de frein grâce à des partenaires de renom tels que TRW et Champion. Les produits assurent un fonctionnement optimal des systèmes et garantissent une sécurité élevée.



- Liquide de frein DOT 5.1 et DOT 3/4, de haute qualité
- Disponible en divers conditionnements : du bidon de 0.25L au fût de 1000L



- Les liquides de frein TRW minimisent la contamination par l'humidité et la détérioration des pièces en caoutchouc du maître-cylindre
- Déclinaisons en DOT 3, DOT4 et DOT 5.1 : une solution de liquide de frein pour tous les types de véhicules
- Liquides optimisés pour offrir une parfaite compatibilité avec les systèmes de freinage les plus évolués

NETTOYANTS DE FREIN



CHAMPION

TRW, leader des solutions de sécurité automobile et Champion, référence en matière de lubrifiants et graisses, proposent des nettoyeurs de frein très performants et respectueux de l'environnement.

- Efficace, agissant rapidement et développé dans un profond souci de respect de l'environnement, le nettoyeur freins TRW 500mL s'impose comme le choix numéro un sur le marché
- Élimine rapidement et en profondeur toutes les impuretés
- Sans CFC - Sans trichloroéthane
- Évaporation rapide
- N'attaque pas les composants en caoutchouc
- Efficace et utilisable dans toutes les positions, même buse vers le bas
- Non agressif pour les mains



ADDITIFS



Utilisé par des particuliers et des professionnels du monde entier, le produit multifonction WD-40® figure parmi les marques les plus emblématiques et est considéré par beaucoup comme la solution n° 1 en matière d'entretien, inventé il y a 60 ans.

- Le produit multifonction WD-40 protège le métal de la rouille et de la corrosion
- La gamme WD-40 Specialist a été conçue afin d'offrir aux professionnels de tous bords les performances dont ils ont besoin pour mener leur travail à bien





ADDITIFS



Sweeper propose un additif décalaminant tout-en-un et simple d'utilisation. Indiqué pour tous les moteurs diesel, Sweeper fonctionne grâce à des agents actifs qui nettoient en profondeur.



- Additif puissant permettant parfois d'éviter le remplacement de pièces telles qu'un turbo, un catalyseur ou un FAP
- Facilite la régénération des FAP
- Réduit les émissions de Gaz polluants
- Diminue la consommation de carburant
- Décalamine les turbos sans démontage et augmente le rendement moteur
- Lancement de l'additif SWEEPFAP



CHAMPION

En complément des huiles, Champion détient une gamme importante d'additifs.

- Nettoyant de circuit de carburant, de refroidissement
- Régénérateur et protection du FAP
- Protecteur de soupapes
- Restaurateur d'étanchéité du circuit d'huile
- Protecteur d'étanchéité du circuit de refroidissement



ECOTEC

Les produits ECOTEC répondent à des cahiers des charges stricts visant à apporter des solutions efficaces et fiables.



- Traitement curatif des systèmes d'injection (essence, diesel)
- Nettoyant FAP
- Traitement huile et circuit d'huile
- Traitement climatisation
- Nettoyant Turbo

MECACYL® HYPER LUBRIFIANTS

la perfection mécanique

Mecacyl distribue une gamme complète et diversifiée de produits hyper-lubrifiants.



- Les produits Mecacyl répondent aux objectifs suivant :
- Economie de carburant
- Réduction de la pollution
- Protection mécanique

Kimicar

WARRANTY OF QUALITY

Kimicar se distingue par ses produits de qualité et sa recherche continue d'avancées technologiques



- Gammes complète d'additifs pour circuit de carburant, de refroidissement, d'huile, etc...



LIQUIDES DE REFROIDISSEMENT / LAVE-GLACE



Depuis 1985, Proquisur propose une large gamme de liquides de refroidissement et de produits lave glace qui correspondent aux attentes les plus poussées.



- Essuie-glace grande qualité formulé à base de tensioactifs organiques et d'alcools. Disponible en conditionnement de 1L à 1000L



- Antigel formulé à base d'éthylène glycol et contenant un mélange d'inhibiteurs de corrosion à technologie organique (OAT), des agents anti-cavitation, anti-calcaire, anti-mousse et une réserve neutralisante qui protège efficacement le moteur, le radiateur, la pompe à eau et le circuit de refroidissement. Disponible en conditionnement de 1L à 1000L

PRODUITS D'ENTRETIEN ET TECHNIQUES



Kimicar, grâce à sa recherche continue et à la technologie employée, a réalisé des formulations avec des matières brutes sélectionnées et a choisi comme but principal la défense de l'environnement.



- Une gamme de produits d'entretien complète :
- Nettoyants intérieurs et extérieurs
- Rénovateurs et protecteurs intérieurs / extérieurs
- Déodorants
- Polissant pour peinture
- Traitement du cuir, ...

PRODUITS DE LAVAGE



Depuis 1981, Kimicar développe des produits d'entretien de qualité et dispose d'une gamme large de produits de lavage pour toutes les applications.



- Les produits sont disponibles en plusieurs parfums et conditionnements et s'adaptent à tous types de matériaux
- Détergents
- Cires
- Nettoyants extérieurs et intérieurs
- Dépuration
- Polissants
- Désoxydants



ÉLECTRIQUE ET PIÈCES DE FIXATION

PROXITECH

Proxitech propose la marque de pièces de fixation et d'électricité **FIXECO** avec des gammes complètes de qualité et divers conditionnements disponibles pour chaque pièce.



- Rivets et cache-rivets
- Ecrous à sertir
- Pincettes à riveter
- Rondelles et écrous
- Graisseurs
- Vis tous usages
- Circlips et antivols de roues

- Fusibles, micro-fusibles
- Cosses
- Douilles, clips, prolongateurs
- Connecteurs
- Manchons et gaines
- Relais, porte-fusibles
- Câbles, etc...



Avec sa marque Elparts, Herthundbuss propose une large gamme de produits spécifiques à l'électricité automobile avec plus de 7700 pièces. Les produits Elparts sont de haute qualité pour une résistance accrue.



- Une gamme de produits complète pour tous types de véhicules
- Des pièces de rechange même pour les modèles les plus récents
- Désignation exacte des pièces
- Solutions professionnelles grâce à plus de 90 ans d'expérience



Les gammes de pièces de fixation et électriques de Sodise correspondent à tous les besoins. Pièces classiques ou spécifiques, Sodise propose l'ensemble des pièces nécessaires à la réparation.





HYGIÈNE ET PROTECTION

SODiSE

Pour l'hygiène et la protection de l'atelier ainsi que des véhicules et des mécaniciens, Sodise propose des produits de qualité.



■ Films Etirables



■ Bobines Ouate

PROXITECH

La gamme de protection d'atelier Proxitech répond aux exigences les plus poussées. Les produits, de qualité, assurent une protection parfaite en toutes circonstances.



■ Dévidoir pour protections sur roulettes



- Clean-Set 5en1 comprenant :
- Housse de siège, tapis de siège, protège-volant type charlotte, protège-levier de vitesse, protège frein-à-main



■ Adhésifs haute résistance



■ Absorbant minéral pour sols



LOCTITE

Pour le nettoyage et le soin des mains, SACI propose les nettoyants efficaces de Kimicar et Loctite qui associent efficacité et respect des mains très exposées.



- Gel Main à la Lanoline
- Gel concentré enrichi d'un léger abrasif
- Lanoline et crèmes émoulinantes pour protéger et assouplir la peau
- Pâte nettoyante dégraissante
- Contient un abrasif permettant l'élimination des graisses et peintures rapidement
- Contient des agents de protection de la peau et un parfum agréable



- Crème nettoyante spéciale mains Loctite
- A usage général, à base d'essences naturelles
- Sans huile minérale
- Contient des agents naturels adoucissants
- Efficace avec ou sans eau
- Elimine les saletés incrustées, la graisse et l'huile





RÉPARATION DU PNEU



MÈCHES / VALVES

PROXITECH

Proxitech propose les produits de réparation des pneus de marque TechMax, une gamme complète et de qualité avec des produits pour toutes les applications.



■ Mèches



■ Valves pour tous pneus

PIÈCES AUTOVULCANISANTES / CHAMPIGNONS

PROXITECH

Tous les accessoires nécessaires à la bonne réparation du pneu sont disponibles à travers la marque TechMax de Proxitech.



■ Pièces autovulcanisantes



■ Champignons et fraises

MASSES D'ÉQUILIBRAGE / ACCESSOIRES

PROXITECH

Au-delà des pièces, TechMax propose également les petits outillages et petits équipements indispensables à la réparation du pneu.



■ Lubrifiant de montage et démontage



■ Levier



■ Protège jante

■ Masses d'équilibrage





VALVES TPMS

PROXITECH

SACI propose les outils et consommables nécessaires à l'installation et à la réparation des valves TPMS. Ce système électronique intégré aux véhicules de dernière génération permet une surveillance constante de la pression des pneus.



- Malette de programmation de valves TPMS :
- Déclenche les capteurs TPMS nouvellement montés, reprogramme l'ECU du véhicule et permet d'éteindre le voyant TPMS
- Outil universel de diagnostic des TPMS : compatible avec tous les capteurs TPMS connus (constructeurs et après-vente), et entièrement mis à jour lorsque de nouveaux capteurs viennent sur le marché
- Résout les dysfonctionnements des capteurs
- Identifie rapidement les capteurs mal montés ou défectueux
- Indique la pression en bar (kPa) ou PSI
- Affiche la température en degré Celsius ou Fahrenheit
- Batterie Li-ion rechargeable avec chargeur
- Compatible sur tout le parc automobile européen, américain et asiatique

- Clé dynamométrique, outil essentiel utilisé pour visser correctement les capteurs à l'intérieur des roues
- Calibré de 0 à 8,5 nm, le couple de serrage des capteurs varie de 3,5 nm à 8,5 nm



- Valves TPMS programmables Aluminium ou caoutchouc
- Boîtes Starter TPMS contenant plus de 300 pièces

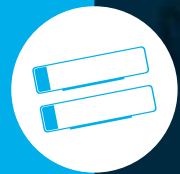

PLAQUES ALUMINIUM



Depuis plus de 80 ans, Superplaque fabrique des plaques minéralogiques pour les véhicules. Forte de son expérience et des évolutions technologiques et réglementaires, Superplaque propose un choix important de plaques mais également les presses associées.



■ Ligne REFLAC - Qualité Standard



■ Ligne ALUXE - Qualité Supérieure



■ Ligne LUXIA - Qualité Luxe

Mise à disposition de la presse à partir de 400 plaques commandées par an

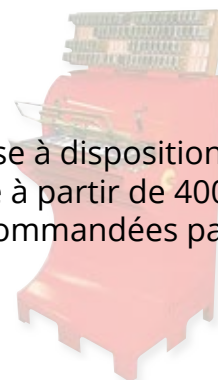

PLAQUES PLASTIQUES



Les plaques plexiglas Proxitech offrent résistance et légèreté afin de répondre aux exigences les plus poussées.



- Une gamme de plaques étendue pour répondre à tous les besoins
- Plaques allongées, carrées, plusieurs épaisseurs et finitions disponibles
- Outil d'impression Vestaprint : une impression informatisée et réalisée en moins de 50 secondes





PROTECTION INDIVIDUELLE

PROXITECH

Pour que les réparations se déroulent en toute sécurité, Proxitech propose des gants et chaussures de sécurité de grande qualité et répondant aux exigences des professionnels.



- Gants nitrile noirs premium Renforcés
- Manchette longue
- Sans poudre
- Ambidextre
- Usage unique



- Gamme de chaussures de sécurité en cuir et toile
- Très résistantes, confort maximal
- Embout antichoc
- Chaussures respirantes

- Gants anti-coupure : Haut niveau de résistance à la coupure
- Grande souplesse
- Confort et dextérité
- Manipulation d'objets tranchants



SODISE

Pour une protection totale, SACI propose les produits de protection individuelle Sodise, des produits de qualité et une gamme étendue afin de correspondre aux attentes de tous.



- Gants en tissu, en nitrile ou en latex

- Casques anti-Bruit



- Lunettes et surlunettes de protection



TUNING / ACCESSOIRES



Les partenaires de SACI, Sumex et Intradis proposent des accessoires pour véhicules variés et de qualité. Le design de chaque produit est étudié pour correspondre à tous et permettre une personnalisation de son véhicule.



TUNING / ACCESSOIRES



FILTRES



MANN-FILTER est reconnu mondialement pour ses produits de filtration. Présent en première monte MANN-FILTER suit les mêmes exigences et directives afin de proposer des produits de haute qualité au marché de la rechange.



- MANN-FILTER propose une gamme de filtres optimale et certifiée conforme aux normes internationales TS16949 à destination des véhicules 2 roues ou quads
- Les produits développés spécifiquement pour ce type de véhicule sont de hautes performances et fiables



BOUGIES



Depuis 1970, CHAMPION inclut de l'iridium dans ses bougies d'allumage ce qui fait de la marque un pionnier de cette technologie et de l'innovation produit. La gamme de qualité OE couvre de nombreuses références.



- En tant que leader des technologies des métaux précieux, des résistances à technologie FISS et de la technologie MLR™, les bougies d'allumage Champion garantissent un meilleur allumage et une plus grande longévité. Ce sont des pièces aux performances supérieures garanties pour votre moto
- Les bougies CHAMPION sont applicables sur les motos, les motoneiges et les motomarines

COURROIES



DAYCO acteur incontesté des pièces moteurs et notamment du système de transmission propose une large gamme de courroie à destination des motos. La marque DAYCO est leader dans la recherche et le développement produit.

- Réalisées à l'aide de procédés de production innovants et de mélanges chargés avec des fibres orientées, les courroies DAYCO pour motos permettent d'augmenter la résistance à la compression et à la chaleur, et à diminuer l'usure latérale, tout en garantissant des prestations élevées et une durée de vie plus longue
- Outre la ligne standard, la ligne "Power Plus" en fibre aramide est disponible pour toutes les exigences de performances spéciales. Les pièces DAYCO sont garantis 2 ans à partir de la date d'installation





FREINAGE



TRW moto propose une gamme de pièces de frein à destination de tous les types de motos de qualité supérieure, au design appliqué et dont la couverture est de plus en plus vaste. La gamme est complète et conçue pour garantir performance, sécurité et un entretien avantageux pour les motocyclistes.



- Plaquettes de frein :
- Plusieurs types de véhicules sont couverts : Motos, Scooters, VTT, Quads, etc...
- La gamme couvre plus de 6000 modèles de motos

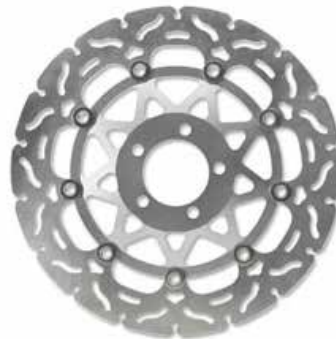

- Disques de frein :
- Alliage en acier haut-de-gamme pour maximiser sécurité et performance
- Large gamme pour la plupart des supports, plus de 2000 modèles de motos couverts



- Cylindre de frein à pied :
- Fabriqué en Allemagne avec l'homologation TÜV
- Conçu en aluminium pour une résistance extrême



- Durites de frein en acier flex :
- Amélioration du point de pression de freinage pour plus de précision et de sécurité même en conditions extrêmes
- Matériau en acier inoxydable, pas d'usure, pas de vieillissement, pas d'entretien

DÉMARREUR / ALTERNATEUR



SACI propose à travers ses partenaires DELCO REMY et EVERKRAFT une offre complète de démarreurs et alternateurs pour les applications deux roues. Ses deux fournisseurs produisent des produits de qualité répondant aux exigences et besoins des motocyclistes.

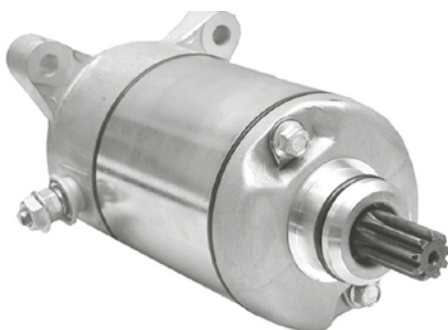

■ Démarreur



■ Alternateur



BATTERIES



- L'offre VARTA se compose des gammes suivantes :
- Powersports Freshpack
- Powersports AGM
- Powersports GEL



VARTA et FULBAT ont été choisis par la SACI pour leur gamme complète de batteries pour les sports mécaniques (Motos, Scooters, Quads, Jet-ski,...). Ces produits sont toujours plus performants, durables et résistants aux conditions climatiques extrêmes.

- L'offre FULBAT se compose des gammes suivantes :
- GEL FULBAT
- SLA FULBAT
- MF FULBAT
- DRY FULBAT



AMPOULES



Pionnier de l'éclairage automobile depuis 1914, PHILIPS est la référence de choix des principaux fabricants de motos. Les solutions d'éclairage PHILIPS se composent d'ampoules pour les phares et feux de signalisation ainsi que d'un kit de rénovation d'optique des phares.



- X-treme Vision Moto : Jusqu'à 100 % de visibilité en plus
- CityVision Moto : Jusqu'à 40 % de visibilité en plus
- Vision Moto : Jusqu'à 30 % de visibilité en plus
- BlueVision Moto : Ampoule Xénon jusqu'à 30% de visibilité en plus



LUBRIFIANTS



CHAMPION propose une gamme complète de lubrifiants pour les motos. CHAMPION garantit des produits exceptionnels conçus grâce à des additifs de pointe et des huiles de base de qualité supérieure.



- Protection du moteur : propreté et durabilité des moteurs exceptionnelles
- Protection contre l'usure et stabilité à l'oxydation
- Stabilité très élevée aux variations de température
- Elimination de la fumée (2 temps)
- Protection anti-corrosion



GUIDONS



TRW propose une gamme de guidons et d'accessoires de haute qualité mêlant design et performance. La gamme se caractérise par des formes confortables et est composée de plusieurs types de guidons : guidons aluminium, guidons acier, guidons sport.



- Différentes finitions sont disponibles permettant aux professionnels de répondre aux moindres envies de son client : guidons chromés classiques, look alu mat, revêtement par poudre noir



REPOSE-PIEDS



Le fabricant de pièces automobile TRW reconnu pour sa présence en première monte propose des pièces de rechange suivant les mêmes spécifications que l'OE. La marque propose des systèmes de repose-pieds et des plaques supports à destination des sports mécaniques



- La gamme de repose-pieds ne cesse de s'agrandir avec de nouveaux modèles qui disposent d'une esthétique remarquable, ainsi que d'une technologie et d'une ergonomie éprouvées. Les produits sont robustes et ultralégers



ACCESSOIRES



TRW dispose d'un vaste assortiment d'accessoires pour motos qui vient enrichir les gammes de frein, de guidons et de repose-pieds. Des produits attractifs et de qualité qui permettent au motocycliste de personnaliser son véhicule avec goût et fiabilité.



- L'offre se compose des produits homologués TÜV suivants :
- Kits de surélévations arrière, kits de surbaissement arrière, supports de plaque d'immatriculation, leviers de frein et d'embrayage, protections de chaîne universelles.





BATTERIES STATIONNAIRES SPECIFIQUES

PROXITECH

La gamme de batteries stationnaires Proxitech, de grande qualité, répond aux spécifications de ce type de batteries. Elles sont conçues pour être rechargées en permanence et n'être déchargées que rarement pour des applications telles que les camping-cars.



- Batterie Stationnaire TP
- Ces batteries de type UPS (Alimentation Non Interruptible), sont conçues pour les applications générales de floating (appareils restant perpétuellement en charge) ou de cyclage (charge et décharge peu profondes). Elles répondent à une technologie AGM

- Batterie Stationnaire Deep Cycle TPC et TPG (AGM et GEL)
- Cette batterie est à l'inverse de la batterie de démarrage. Elle n'est pas très performante pour produire des décharges brèves et puissantes, mais elle supporte très bien le déchargement lent et complet (cyclages profonds)
- Ce type de batterie est conçue pour être déchargée et rechargée très souvent





BATTERIES



Les batteries de loisirs VARTA sont conçues pour alimenter des bateaux électriques, des yachts et bateaux à moteur, mais aussi des caravanes et des camping-cars. Elles associent puissance et fiabilité pour alimenter les équipements essentiels et de confort.



- Batterie VARTA LFD :
- Batterie conçue pour les camping-cars, caravanes et bateaux standards avec des besoins en énergie faibles ou modérés
- Jusqu'à deux fois plus résistante au cyclage que les batteries humides conventionnelles (jusqu'à 200 cycles pour une DOD de 50%)
- Technologie EFB pour une longue durée de vie sans d'entretien
- Idéale pour les applications mixtes (démarrage et servitude)

- Batterie VARTA LAD :
- Batterie VARTA sans entretien à usage mixte : servitude et démarrage
- Spécialement mis au point pour les bateaux électriques, voiliers et camping cars de dernière génération. Technologie Absorbent Glass Mat. Permet d'alimenter de nombreux appareils électriques pendant toute la durée de sa longue vie. Avec une autodécharge minimale, elle se prête parfaitement à une utilisation saisonnière et ne nécessite aucun entretien



Très performantes, les batteries OPTIMA ont été spécialement conçues pour répondre aux besoins spécifiques de la navigation. Disponibles à la fois comme batterie de démarrage et batterie à décharge profonde, les batteries Optima sont jusqu'à 15 fois plus résistante aux vibrations que les batteries traditionnelles.



- Optima BlueTop :
- Disponibles pour le démarrage et pour les applications doubles (démarrage et décharge profonde)
- Dure jusqu'à trois fois plus longtemps que d'autres batteries
- Une qualité de performance constante
- Idéale pour une utilisation saisonnière
- Quinze fois plus résistante aux vibrations que les autres batteries
- Une batterie anti-fuites, bénéficiant d'une totale souplesse de montage ; peut être montée dans presque toutes les positions



DEMARREUR JET SKI



La SACI propose des démarreurs pour application Jet-Ski de la marque Evekraft. Les produits de qualité, performants et fiables, répondent aux exigences des moteurs de Jet-Ski.

- Démarreurs pour toutes marques de Jet-Ski
- Haute qualité
- Résistance et fiabilité



FILTRES MARINE



Hifi Filter, spécialiste de la filtration, a acquis la maîtrise des techniques de séparation et des process de filtration et propose ainsi une gamme complète de filtres pour toutes les applications marines.



- Gamme de filtres pour l'entretien des moteurs marins
- Transport Maritime (Ferry, Paquebot, Péniche, Porte-conteneurs), bateau de pêche, Bateau de plaisance, Sports et loisirs nautiques...





SOMMAIRE

MOTEUR

Filtration / démarrage80

- ☛ Filtres
- ☛ Alternateurs / démarreurs
- ☛ Batteries
- ☛ Boosters

échappement82

- ☛ Silencieux / tubes
- ☛ Réservoirs d'air
- ☛ Courroies alternateur / galets
- ☛ Pompes a eau

Thermique / étanchéité.....84

- ☛ Radiateurs / intercoolers
- ☛ Joints d'étanchéité
- ☛ Turbos

Embrayage.....86

- ☛ Kits embrayage
- ☛ Pièces de boîte de vitesses

CHÂSSIS / ACCESSOIRES / PNEUS

Freinage88

- ☛ Plaquettes de frein
- ☛ Disques de frein
- ☛ étriers de frein
- ☛ Tambours de frein
- ☛ Hydraulique de freinage

Suspension90

- ☛ Amortisseurs
- ☛ Pièces de direction / suspension
- ☛ Kits de roulements
- ☛ Boitiers de direction
- ☛ Coussins d'air
- ☛ Lames / brides

FREINAGE PNEUMATIQUE

Freinage pneumatique.....92

- ☛ Vases de frein / dessicateurs
- ☛ Balais d'essuie-glace

éclairage.....94

- ☛ Optiques
- ☛ Ampoules
- ☛ Gyrophares / rampes / système de sécurité

Carrosserie96

- ☛ Rétroviseurs / lève-vitres / carrosserie
- ☛ Attelages / essieux

Vitrage98

- ☛ Vitrage
- ☛ Colles
- ☛ Pièces de hayon

OUTILLAGE / ÉQUIPEMENT

Outillage / équipement 100

- ☛ Levage
- ☛ Démonte pneus / équilibreuses
- ☛ Outillage à main
- ☛ Lubrifiants / huiles spécifiques / graisses
- ☛ Huiles hydrauliques

ENTRETIEN

Entretien 101

- ☛ Additifs / ADBLUE®



FILTRATION / DÉMARRAGE

FILTRES



MANN FILTER, MECAFILTER, HIFI FILTER et WABCO proposent une multitude de produits dans la gamme de filtration à destination des PL. SACI couvre ainsi tous les besoins des professionnels avec des produits de haute qualité.

- Filtres à air, à huile, à carburant ou d'habitacle, ces quatre acteurs majeurs de la filtration permettent à la SACI de proposer un vaste portefeuille de pièces pour couvrir tous les types de machines et moteurs actuels



ALTERNATEURS / DÉMARREURS



SACI s'entoure de partenaires de renom (DELCO REMY/VALEO/MAHLE/ISKRA) afin d'élargir son offre d'alternateurs et démarreurs pour poids lourds et ainsi répondre à tous les besoins des professionnels.



- Des milliers de références pour plusieurs types de machines
- Haute qualité
- Fiabilité optimale





DÉMARRAGE



SACI fait appel à des partenaires reconnus tels que VARTA, EVERKRAFT et REVELIUM afin de proposer des batteries de haute qualité spécialement conçues pour l'alimentaire en énergies des poids-lourds et autres types de véhicules utilitaires.



- Gamme VARTA :
- Promotive Black : pour les véhicules utilitaires avec des petits besoins en énergie
- Promotive Blue : pour les véhicules utilitaires avec des besoins énergétiques standards
- Promotive Silver : pour les véhicules utilitaires avec des besoins énergétiques très élevés

- Gamme REVELIUM :
- REVELIUM PREMIUM JIS
- REVELIUM PREMIUM EN



- Gamme EVERKRAFT :
- Everkraft entry JIS : trucks de marques asiatiques
- Everkraft entry EN : trucks de marques européennes



SODISE propose des boosters adaptés à l'utilisation industrielle. Idéale pour les ateliers de réparation ou encore les chantiers, ce booster POWERMAX 12000 permet de tester les batteries et alternateurs et délivre une puissance élevée lors de l'aide au démarrage.



- SODISE POWERMAX 12000 : Ce booster permet un démarrage des moteurs puissants (VUL, PL, Marine) dans les conditions météorologiques les plus sévères.
- Tension de démarrage : 12/24 V
- Capacité de la batterie : 22 A/h
- Intensité de démarrage : 1520 A - 760 A
- Intensité de démarrage en crête : 4500 A
- Tension du réseau pour la charge : 230 V
- Poids (Kg) : 16



ÉCHAPPEMENT

SILENCIEUX / TUBES



DINEX et XXL TRUCK s'associent pour la SACI afin de distribuer un vaste ensemble de pièces d'échappement et solutions de contrôle des émissions pour PL, Cars & Bus, utilitaires légers et engins ou machines industrielles. Grâce à ses partenaires, SACI peut proposer plus de 20.000 références.

MOTEUR



- Silencieux: Conçus pour une réduction optimale du volume sonore et de la contrepression
- Tubes d'échappement : La gamme de tubes peut aller de Ø38mm jusqu'à Ø 152mm en 3 standards de matériau : acier aluminisé, acier doux et inox

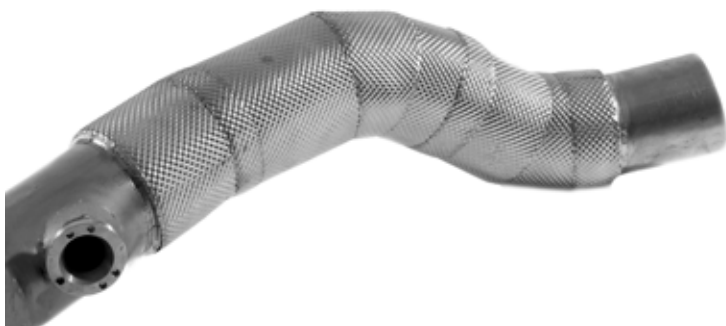

RÉSERVOIRS D'AIR



DIESEL TECHNIC

SACI propose des réservoirs d'air à destination du marché poids lourd via de grandes marques telles qu'ALDER et DIESEL TECHNIQUE. Ces produits garantis de qualité d'origine sont homologués et couvre de façon optimale le parc européen.





COURROIES ALTERNATEUR / GALETS **DAYCO**

DAYCO, spécialiste mondial des pièces de distribution depuis plus de 100 ans, propose une large gamme de courroies alternateur et galets. Ces produits de qualité OE offrent performance et fiabilité.



- Courroies PV : conçues pour les transmissions auxiliaires de véhicules (VUL, bus). Plage de température de fonctionnement élevée pour garantir une durée de vie plus longue
- Courroies trapézoïdales dentelée : Excellente résistance aux flexions répétée, Poids réduit, Economie d'énergie, Durée de vie plus longue des courroies
- Galets tendeurs : tendeurs fixes La tension finale sur la courroie est appliquée au montage et reste constante dans le temps
- Galets enrouleurs : il s'agit de poulies avec ou sans étrier qui permettent le guidage correct de la courroie dans sa trajectoire



POMPES A EAU **DOLZ DAYCO**

DOLZ et DAYCO proposent des pompes à eau pour poids lourd répondant à toutes les spécificités des pièces d'origine afin de garantir une durabilité et une fiabilité optimale.

- La gamme de pompes à eau DAYCO à destination des poids lourds a été conçue selon les dernières innovations afin de proposer un produit de haute qualité. La gamme compte plus de 80 références



- Depuis plus de 60 ans, DOLZ propose des pompes à eau de qualité OE respectant les exigences les plus poussées. La gamme couvre de nombreuses applications



THERMIQUE / ÉTANCHÉITÉ

RADIATEURS / INTERCOOLERS



SACI fait appel à des partenaires reconnus afin d'élargir son offre de radiateurs et intercoolers pour poids lourds et ainsi répondre à tous les besoins des professionnels.

- NISSENS : Spécialiste absolu du thermique, le danois Nissens détient une large gamme de solutions de refroidissement
- NRF : Ce spécialiste du refroidissement moteur couvre de façon optimale les applications européennes
- VALEO : Acteur majeur de la première monte propose une gamme variée de pièces de qualité équivalente

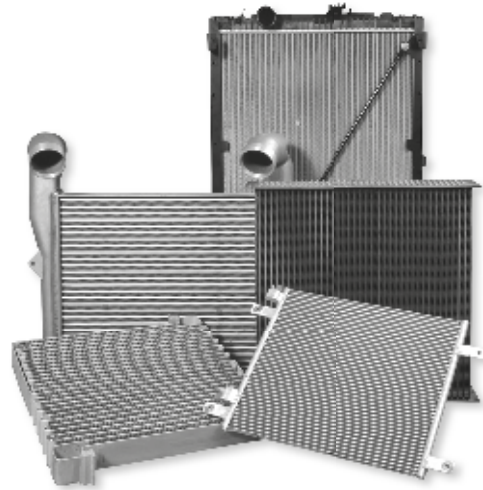

JOINTS D'ÉTANCHÉITÉ



NRF et CORTECO fabriquent des joints d'étanchéité de haute qualité c'est pourquoi SACI les a choisis afin de proposer une gamme complète et adaptée aux besoins les plus courants des professionnels en termes d'étanchéité moteur.

- Ces 2 marques apportent une attention particulière aux pièces de rechange poids lourds et agricoles dont les conditions d'utilisation extrêmes exigent robustesse et une durée de vie prolongée





Les poids lourds ont besoin de performances élevées c'est pourquoi SACI a fait le choix d'acteurs incontournables tels que GARRETT, SCHWITZER et HOLSET. Les gammes distribuées par ces marques répondent à l'ensemble des besoins et sont de haute qualité.



Le saviez-vous?

- Le fonctionnement du turbo repose sur le principe d'apporter plus d'air comprimé au moteur Ceci augmente la puissance et le moteur fournit de meilleures performances
- La combustion du carburant et de l'oxygène a lieu dans les cylindres. Les gaz d'échappement qui sortent des cylindres actionnent la roue de turbine dans le turbo. Cette roue est reliée par un axe rigide à la roue de compresseur, qui est à son tour entraînée par cet axe. La roue de compresseur aspire de l'air, qu'elle comprime. Dès que la soupape d'admission s'ouvre, l'air comprimé investit le cylindre





EMBRAYAGE

KITS EMBRAYAGE



VALEO est un fournisseur clé d'embrayages pour tous les constructeurs de poids lourds avec une couverture du parc européen de 95 %. Valeo est le seul fournisseur d'embrayages pour les motorisations les plus puissantes (jusqu'à 730CV).

- Les embrayages VALEO sont capables de transmettre les couples les plus élevés (jusqu'à 3.500Nm) tout en assurant une filtration maximale des vibrations pour le confort des conducteurs et la protection de la transmission
- Présent avec de nouvelles technologies : Double volants amortisseurs, Volants flexibles, Butées hydrauliques, Kit 4 pièces spécifiques rechange
- Packaging unique qui maintient le kit sous film et empêche les mouvements des composants pendant leur transport



Les embrayages SACHS pour poids lourds sont réputés pour leurs performances, leur endurance et leur fiabilité. SACHS propose la gamme la plus complète d'embrayages Euro 6 pour la rechange indépendante (100% de couverture sur les marques constructeurs les plus connues : Renault Trucks, Iveco, Man, Daf, Mercedes-Benz, Scania, Volvo



- Les embrayages SACHS pour poids lourds sont fabriqués avec des matériaux de première qualité et présentent une durée de vie particulièrement longue. La remise à neuf est même prise en considération pendant la conception de l'embrayage
- Adaptés aux exigences constructeurs
- Les nouveaux kits d'embrayage SACHS couvrent 90% des modèles EURO 6
- Leader incontournable en embrayages Poids lourds



EMBRAYAGE / BOITE DE VITESSES



EMBRAYAGE



LUK est une marque du groupe SCHAEFFLER reconnue pour équiper en embrayage près d'un véhicule sur trois dans le monde. Les pièces de la marque LUK couvrent quasiment tous les besoins et bénéficient des dernières innovations.

- Le RepSet SmarTAC comprend un disque d'embrayage renforcé plus une garniture de friction HD 30 PLUS disposant d'une réserve d'usure minimale de 6 mm
- Le RepSet SmarTAC contient tous les composants nécessaires pour le remplacement professionnel du système d'embrayage
- Durée de vie presque doublée comparativement à un embrayage traditionnel
- Permet au système d'embrayage de garder son confort lors du changement de vitesse durant toute sa durée de vie



Depuis 1993, Klas propose des produits de qualité et fiables qui répondent aux besoins des professionnels. Sa large gamme d'embrayages à destination des poids lourds est conforme aux normes de la première monte et bénéficie d'une importante fiabilité et longévité.

- Gamme étendue de kits d'embrayage
- Couvre en quasi-totalité le parc européen
- Qualité OE
- Utilisation de garnitures d'embrayages d'équipementiers d'origine



PIÈCES DE BOITE DE VITESSES



Pour enrichir l'offre de pièces pour boîte de vitesses, SACY a choisi 3 acteurs incontournables de la pièce poids lourd tels que CEI, GRAFFEUILLE et PENVEN. Grâce à eux SACY propose une gamme complète qui couvrent de nombreuses applications des plus grandes marques.





FREINAGE

PLAQUETTES DE FREIN



SACI a sélectionné des acteurs incontournables du marché du freinage afin de garantir aux professionnels un choix de qualité. Les plaquettes de frein proposées sont conformes aux normes OE et sont surtout développées pour garantir une fiabilité élevée pour une performance optimale.



- Résistante à l'usure des freins causée par la surchauffe des composants
- Capacité de récupération du freinage rapide lorsqu'elles sont mouillées
- Force de freinage toujours proportionnelle à la pression appliquée à la pédale de frein



DISQUES DE FREIN



WINNARD

TRW, JURID, FERODO, VALEO, WINNARD et SAMREV sont les partenaires de qualité de SACI pour distribuer des disques de frein aux professionnels de la réparation. La large gamme distribuée par SACI couvre en quasi-totalité les besoins du marché. Les pièces bénéficient des dernières technologies afin d'assurer sécurité et performances aux poids lourds et véhicules industriels.





ÉTRIERS DE FREIN



WABCO



Les poids lourds et véhicules industriels ont besoin de performances de freinage élevées. SACI a fait le choix de spécialistes du freinage tels que KNORR-BREMSE, WABCO, HALDEX et MERITOR afin de proposer les meilleurs produits dont les spécifications sont proches des équipements d'origine.



- Tous les étriers de frein pour poids lourds sont des pièces de qualité, sans risque de retours



TAMBOURS DE FREIN



JURID



WINNARD

A l'aide de partenaires tels que WINNARD, JURID, SAMREV et MERITOR, SACI propose une gamme complète de tambours de frein à destination des applications poids lourds et véhicules industriels. Les tambours de frein proposés sont de haute qualité et couvre les besoins d'une majorité des véhicules européens les plus courants.



HYDRAULIQUE DE FREINAGE



SACI propose une gamme complète d'hydraulique de freinage pour poids lourds grâce à des partenaires fiables tels que FTE, KNORR, WABCO, DIT et CEI. Ces marques suivent les spécifications de l'équipement d'origine afin de proposer des pièces aux performances élevées et dont la fiabilité n'est pas à craindre.



- Maîtres-cylindre de frein
- Cylindres de roue
- Flexibles de frein
- Plus de 10 000 références
- Qualité première monte





SUSPENSION

AMORTISSEURS



MONROE et TRW sont des acteurs incontestés de la pièce de suspension c'est pourquoi SACI a fait le choix de proposer des amortisseurs de ces deux marques pour les applications poids lourds.



- La gamme d'amortisseur TRW Proequip propose un large choix de produits assurant efficacité et sécurité des véhicules PL. La gamme TRW Proequip a la réputation d'offrir des produits innovants, adaptés, avancés et capables de répondre à la plupart des exigences de la conduite



- Les amortisseurs d'essieu Monroe sont les meilleurs de leur catégorie grâce à leurs caractéristiques spéciales. Le produit garantit une haute durabilité, un niveau élevé de sécurité sur la route et une résistance étonnante à de dures conditions de fonctionnement

PIÈCES DE DIRECTION / SUSPENSION



Pour la gamme des pièces de direction/suspension SACI s'entoure de partenaires de qualité tels que MOOG et TRW. Les pièces de cette catégorie ont été fabriquées selon les spécifications OE et leur montage est facilité grâce aux dernières innovations.

- TRW : La gamme TRW Proequip de systèmes de direction et de suspension fournit des bras de guidage, des rotules, des biellettes de direction et d'autres pièces essentielles de haute qualité pour des véhicules PL
- MOOG : Une gamme complète de produits haute performance : barres de commande de direction et biellettes centrales, biellettes de direction et embouts, silentblochs, bras inférieurs de suspension, barres de torsion en V



KITS DE ROULEMENTS



Tous les roulements NTN-SNR sont fabriqués selon des standards de qualité élevés.

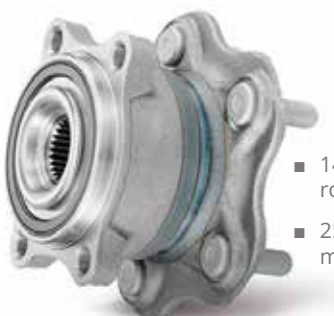

- 140 références de roulements à rouleaux coniques :
- 25 références de roulements moyeux

BOITIERS DE DIRECTION



TRW est à l'origine du développement et de la production des premiers boîtiers de direction de qualité OE destinés au marché des pièces de rechange



- Aujourd'hui, un véhicule poids-lourds sur trois est équipé du boîtier de direction TRW



COUSSINS D'AIR



SACI s'entoure de partenaires de qualité tels que PNEUMATIS/ SAMPA afin de proposer des coussins d'air pour poids lourds qui couvrent l'ensemble des besoins tout en assurant des performances optimales.



LAMES / BRIDES



DPIA et WEWELER sont les partenaires de SACI pour les pièces de suspension telles que les lames et les brides. Ces deux marques ensemble permettent à SACI de proposer une gamme complète avec des produits reconnus de qualité et dont la fiabilité est optimale.

- Brides rondes, brides panier, brides forgées,... Ces deux marques maîtrisent le process de production de brides dans son intégralité avec le traitement thermique sous atmosphère et la finition intégrés



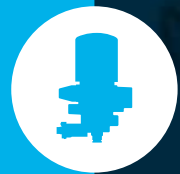

FREINAGE PNEUMATIQUE

VASES DE FREIN / DESSICATEURS



Haldex, Knorr Bremse et Wabco sont des acteurs mondialement reconnus pour leur savoir faire et la fiabilité de leurs produits. A la pointe de la technologie, les vases de frein et dessiccateurs proposés par SACI répondent à tous les besoins des professionnels.



■ vase de frein à disque



■ vase de frein à tambour



■ vase de frein Wabco

- Haldex :
- Très bon rendement
- Diaphragme de renommée mondiale - flexibilité supérieure même à -40°C
- Excellente performance sur une longue durée de vie
- Solution optimisée pour chaque installation spécifique
- Une large gamme de produits couvrant les deux technologies de freinage, à tambour et à disque



- Wabco :
- WABCO propose une gamme étendue de vases de frein, dessiccateurs et correcteurs de freinage pour la plupart des applications poids lourd. La haute technologie de WABCO assure sécurité, fiabilité et durabilité



- Knorr Bremse :
- Des outils de développement modernes, des méthodes de simulation et des expérimentations sans compromis garantissent des systèmes extrêmement solides qui fonctionnent sûrement et fiablement même dans des conditions les plus dures





BALAIS D'ESSUIE-GLACE

TRICO®

TRICO premier fabricant mondial d'essuie-glaces, fournit plus de 80 millions d'unités par an au secteur automobile et développe une gamme spécifique aux applications poids lourd/bus afin de répondre à l'ensemble des besoins.

- Plus de 90 ans d'innovations et produits de premier choix
- Plus de styles pour convenir à davantage de véhicules
- Quasiment 100 % de correspondance
- La technologie de raccord facile SWIFTMD permet un remplacement de balai d'essuie-glace rapide et facile
- Le balai en acier à mémoire de courbe produit une pression uniforme pour un fonctionnement optimal
- Testé pour accomplir plus de 1,5 millions de cycles
- Durabilité toutes saisons



Valeo



VALEO acteur incontournable de la première monte, propose pour la famille essuyage deux gammes permettant de répondre à tous les besoins des professionnels. Les produits distribués sont des produits de qualité bénéficiant des toutes dernières innovations. SACY propose également les essuie-glaces de marque MERKI.

- VALEO Gamme VisioFlex Trucks :
- 11 références X1 dédiées aux poids lourds équipées de bras 9X4mm et 12X4mm dont 3 références équipées de rampe d'arrosage
- 81% du parc de poids lourds couvert
- Montage facile et rapide



- VALEO Gamme Das Original :
- 19 références de balais d'essuie-glace
- Taux de couverture de 98% sur le parc européen
- Structure 100% métal, technologie PIN, solidité, et raclette durable



ÉCLAIRAGE

OPTIQUES



HERTHUNDBUSS offre une large gamme de produits d'éclairage pour les poids lourds. La gamme couvre les applications les plus courantes.



VALEO propose au marché de la rechange une gamme complète d'optiques pour poids lourds couvrant les applications les plus courantes et celle des nouveaux véhicules.



DIESEL TECHNIC

Afin de compléter son choix, SACI fait appel à Diesel Technic pour sa gamme d'optiques poids-lourds de qualité.



Unitruck, acteur incontournable de l'éclairage poids-lourds, propose une gamme étendue d'optiques pour toutes les applications.



AMPOULES



Philips s'engage à concevoir des solutions d'éclairage qui répondent aux besoins des bus et poids lourds. PHILIPS offre une gamme complète de solutions d'éclairage LED, au xénon et halogènes à 24 V.



- La Xenon X-tremeVision offre jusqu'à 50 % de lumière en plus et n'a jamais été aussi lumineuse
- Les ampoules Philips existent aussi en coffrets





GYROPHARES / RAMPES / SYSTÈME DE SÉCURITÉ



SACI propose une gamme de signalétique pour poids lourds de marques HERTHUNDBUSS, SARR et BRIGADE, trois partenaires fiables qui développent des produits de qualité et qui répondent à la plupart des applications.

VISIBILITÉ / CARROSSERIE



- Feux d'avertissement
- Feux de plateforme
- Panneaux d'avertissement
- Feux de gabarit
- Gyrophares
- Rampes
- etc...



- Systèmes de caméra-moniteur et d'avertissement





CARROSSERIE

RÉTROVISEURS / LÈVE-VITRES / CARROSSERIE



DIESEL TECHNIC



Les partenaires de SACI pour les pièces de carrosserie poids-lourds proposent toutes les pièces nécessaires pour toutes les applications ainsi que des rétroviseurs et lève-vitres de marque Covind, Unitruck, Merki, Diesel Technic et Jonesco.





ATTELAGES / ESSIEUX



ATTELAGES / ESSIEUX



SAFHOLLAND utilise son savoir-faire et son expertise des applications poids lourds afin de proposer des produits innovants et de haute technologie. Les attelages SAFHOLLAND sont réputés pour leur fiabilité et leur solidité et la gamme couvre l'ensemble des applications courantes.



Depuis 1952, JOST fabrique des systèmes, produits et composants pour le marché poids lourds. Ses années d'expérience permettent à JOST de proposer des produits de qualité et fiables.

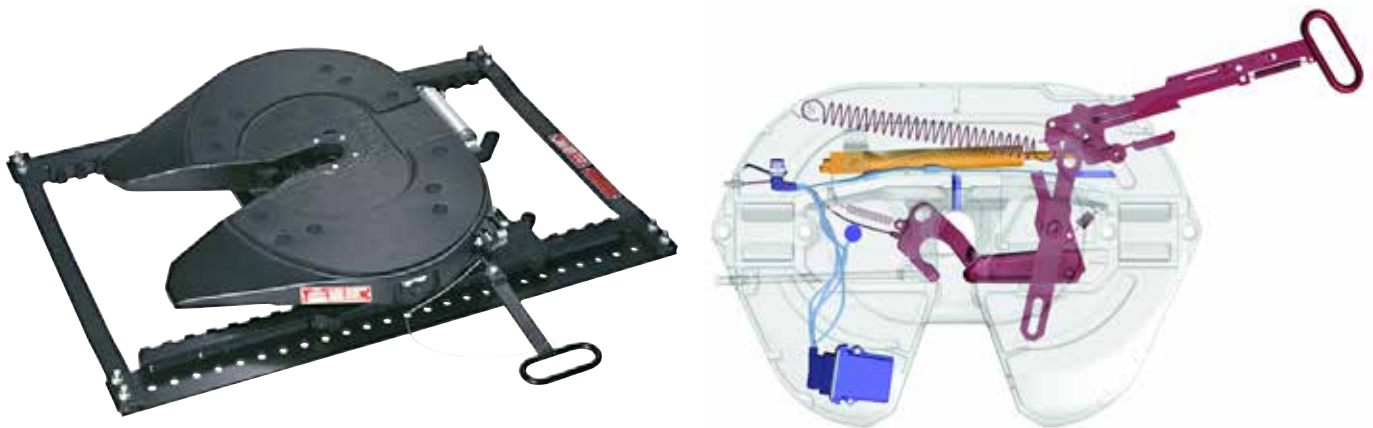

Depuis 1985, WEWELER propose des attelages de qualité qui s'adaptent de façon optimale aux applications les plus courantes. La gamme comprend des attelages solides et bénéficiant des dernières innovations pour garantir durabilité et performance.





VITRAGE

VITRAGE



SACI a choisi deux partenaires de qualité tels qu'AGC et VSF pour proposer une gamme complète en termes de vitrage pour les bus et poids lourds. Tous deux sont reconnus sur le marché de première monte et de la rechange pour offrir des produits de haute qualité.



- Les vitrages de remplacement AGC sont des produits de haute qualité, dont les caractéristiques correspondent aux spécifications strictes des produits OEM installés dans les nouveaux véhicules. Tous les produits de remplacement AGC sont fabriqués en nos usines certifiées ISO/TS16949, selon des exigences de qualité qui dépassent le règlement ECE R43 standard
- Du modèle rare au plus standard, Vitro Service France (VSF) gère pour vous des dizaines de milliers de références de vitrages pour l'automobile destinés à la deuxième monte



COLLES



TEROSON est une marque du groupe HENKEL qui propose une large gamme de colles pour pare-brise. Cette gamme est reconnue pour garantir performance et durabilité.



- Terostat 8630 2K HMLC : colle spéciale pour une application sur les véhicules tels que bus, camions, et autres véhicules agricoles. Cette colle vitrage à base de polyuréthane bicomposante a été spécialement conçue pour des applications grands vitrages
- Haut module d'élasticité garantissant la rigidité de la carrosserie
- Faible conductivité évitant les risques de corrosion
- Facile d'utilisation
- Finition impeccable



PIÈCES DE HAYON



Dhollandia et Legras, spécialistes des hayons pour véhicules poids-lourds, proposent un choix important de pièces permettant de répondre à tous les besoins. De haute qualité, les pièces Dhollandia et Legras garantissent fiabilité et durabilité.





OUTILLAGE / ÉQUIPEMENT

OUTILLAGE / ÉQUIPEMENT

LEVAGE



SACI a choisi deux spécialistes de l'équipement d'atelier : ATH HEILT et SEFAC. Tous deux proposent des produits de haute qualité répondant aux particularités que peut rencontrer un professionnel poids lourd. performance et durabilité.



- Chandelle
- Traverse de levage pour ponts
- Crics hydropneumatiques
- Crics oléopneumatiques
- Ponts élévateurs jusqu'à 10 colonnes
- Ponts double ciseaux électrohydraulique



DÉMONTE PNEUS / ÉQUILIBREUSES



La gamme ATH HEILT de démonte pneus et équilibreuses a été pensée pour correspondre au plus près des besoins du professionnel. Des produits de qualité, une technologie de pointe et une grande fiabilité font d'ATH HEILT un acteur reconnu du secteur.



OUTILLAGE À MAIN



SACI fait appel à de nombreux partenaires reconnus afin de proposer une large variété de produits et de coffrets d'outillage à main de qualité et permettant aux réparateurs de travailler efficacement. SACI peut ainsi répondre à l'ensemble des besoins notamment pour les professionnels du poids lourd.





LUBRIFIANTS / HUILES SPÉCIFIQUES / GRAISSES

CHAMPION

CHAMPION distribue une gamme complète de lubrifiants, d'huiles spécifiques et de graisse pour véhicules poids lourds. Choisir la marque CHAMPION c'est l'assurance d'un produit mêlant qualité haut de gamme, propreté et durée de vie optimale pour le véhicule.



- OEM SPECIFIC5W30 UHPD : lubrifiant entièrement synthétique conforme aux normes de performances les plus strictes pour les poids lourds. Formulé avec des modificateurs de friction de pointe, il permet de réduire la consommation de carburant
- Il est recommandé pour les moteurs Euro V et la plupart des moteurs Euro VI. Compatible avec tous les dispositifs et systèmes de post-traitement (EGR, SCR, FAP, etc.) en combinaison avec un diesel à faible teneur en soufre (maximum 50 ppm)
- NEW ENERGY15W40 : Huile moteur diesel minérale hautes performances formulée pour offrir des performances fiables dans une vaste gamme d'applications intensives. Elle convient aux moteurs peu polluants (Euro II, Euro III et certains moteurs Euro IV)

- Huiles spécifiques : Huile de transmission, Huile de boîte de vitesses, Huile de systèmes hydrauliques, Huile de direction assistée, Huile différentiel
- Disponible en bidon de différents volumes

HUILES HYDRAULIQUES

CHAMPION

Pour enrichir la famille entretien, SACI propose deux types d'huiles hydrauliques de la marque CHAMPION répondant aux exigences les plus poussées et protégeant le véhicule contre l'usure et l'oxydation.



- HYDROISO 68, HYDROISO 100 :
- Huile minérale conçue spécialement pour satisfaire aux exigences des plus grands fabricants d'équipements hydrauliques. Elle contient des additifs anti-usure, anti-oxydants, anticorrosion et antimousse

ADDITIFS / ADBLUE®

CHARBONNEAUX - BRABANT
Depuis 1797

CHARBONNEUX BRABANT a mis en place depuis 1994 une organisation de qualité qui répond aux critères de la norme internationale et est certifiée ISO9001 et ISO14001 depuis plus de 10 ans.



- AdBlue® est utilisé par les véhicules équipés de la technologie SCR (Reduction Catalytique Sélective) tels que les poids lourds, les bus ou encore les bennes à ordures. Son utilisation permet de transformer 85% des polluants en vapeur d'eau et en azote inoffensif